



TEST AUTOVETTURE Mercedes-Benz A 200 7 DCT



LA NUOVA CLASSE A SEGNA IL DEBUTTO DELLA MERCEDES NEL SEGMENTO DELLE COMPATTE. I PUNTI FORTI DELLA PRECORRITRICE ERANO LA SEDUTA RIALZATA, BUONA VISIBILITÀ E SPAZIO PER PASSEGGERI E BAGAGLI. LA NUOVA SCOMMETTE SU DINAMISMO, SICUREZZA, COMFORT, BASSE EMISSIONI A NORMA EURO 6 E VALORI EMOTIVI QUALI IL DIVERTIMENTO DI GUIDA.

Positivo

- Design accattivante che fa subito presa
- Interni e finiture di pregio
- Agilità e tenuta
- Performance del turbo 1,6 l
- Comfort sui lunghi tragitti
- Abitabilità davanti

Negativo

- Visibilità limitata davanti e laterale
- Vano stretto del bagagliaio
- Extra relativamente costosi
- Accesso ai sedili posteriori difficoltoso
- Spazio dietro appena sufficiente
- Limitatore di velocità dietro lo sterzo

Presentazione

Con la nuova classe A la Mercedes esordisce con bravura nel segmento delle berline compatte. Presenta una vettura dinamica, che convince con una gestione sapiente degli interni, eleganti e sportivi.

Abitacolo

Dentro si notano subito i materiali pregiati e la qualità della lavorazione. Lo spazio davanti è abbondante, anche per la testa data la possibilità di ribassare i sedili. Meno agevole l'accesso al divanetto posteriore a causa della portiera ristretta. Una volta sistemati si sta però molto comodi anche se si è di statura alta e lo spazio è tanto per le gambe. Il volume del bagagliaio è nella norma, ma l'imboccatura risulta piuttosto stretta.

Comfort

Pure scegliendo l'assetto sportivo con gommatura da 18" la Mercedes classe A è confortevole, senza peraltro sacrificare in dinamismo. I sedili sportivi opzionali sono regolabili in tutte le direzioni, avvolgenti e comodi, specie per i lunghi viaggi. Unico neo, la seduta forse un po' corta. Buona la dotazione di serie, con un comfort acustico notevole. Gli extra hanno comunque un costo notevole. Chiara e funzionale la disposizione dei comandi, salvo quelli di climatizzatore e riscaldamento.



1



2



3



4

- 1 Motore potente che offre belle riprese.
- 2 Baule abbastanza capiente ma dall'imboccatura stretta.
- 3 Accesso disagiata ai sedili posteriori.
- 4 Cruscotto ordinato; finiture e lavorazione di qualità.

Prestazioni

L'1,6 litri a iniezione diretta sfodera belle prestazioni e sale allegramente di regime. Il motore gira con souplesse, assistito dal cambio a doppia frizione a sette rapporti ben calibrato. In modalità eco si riducono i consumi, ma si perde anche in risposta e feeling.

Comportamento

Decisamente sportivo il comportamento in pista della nuova classe A. All'armonioso gioco fra telaio, cambio automatico modalità sport, freni e ESP si aggiunge il freno elettromeccanico diretto, preciso e comunicativo. Ottimo l'appoggio in curva grazie all'ESP, perfettamente regolato.

Sicurezza

Di serie, la Mercedes classe A ha una dotazione di sicurezza «eccellente». Nel test di frenata segna 35 metri per inchiodare da 100 km/h. Offre in opzione una pletera di sistemi che innalzano ulteriormente lo standard di sicurezza. Da ammonire invece la visibilità ridotta in genere che rende indispensabili i sensori di parcheggio anteriori e posteriori.

Particolarità

SCHEDA TECNICA

Motore

Cilindrata	1595 ccm
Cilindri	4
Valvole per cilindro	4
Sovralimentazione	si
Potenza max.	115 kW
Coppia max.	250/1250 Nm/rpm

Trasmissione

Cambio	a7
Trazione	anteriore

Carrozzeria

Tipo carrozzeria	berlina compatta
Peso a vuoto dichiarato	1395 kg
Carico rimorchiabile max.	1400 kg
Bagagliaio min.	341 litri
Bagagliaio max.	1157 litri

Garanzia

Garanzia di fabbrica	3 anni/100000km
Garanzia mobilità	30 anni (condiz.)
Garanzia antiruggine	30 anni (condiz.)

Prezzi

Prezzo base	38'695.- CHF
Auto in prova	59'010.- CHF

Accessori (lista non esaustiva)

- Command online con cambiatore DVD
- Allestimento Urban
- Tetto panoramico
- Distronic Plus
- Fari bi-xeno

Pneumatici montati	225/40R18 Goodyear Eagle F1
Dimensione minima	205/55R16

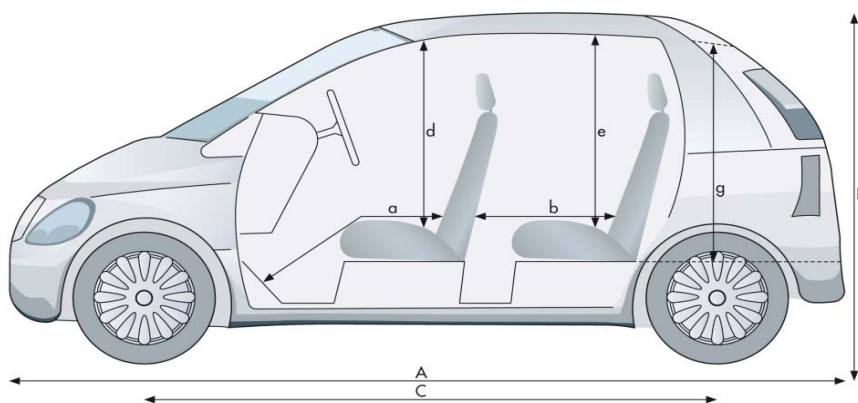

a da/a 94 cm/120 cm

b da/a 56 cm/83 cm

d 102 cm

e 94 cm

g 68 cm

A 429 cm

B 143 cm

C 270 cm

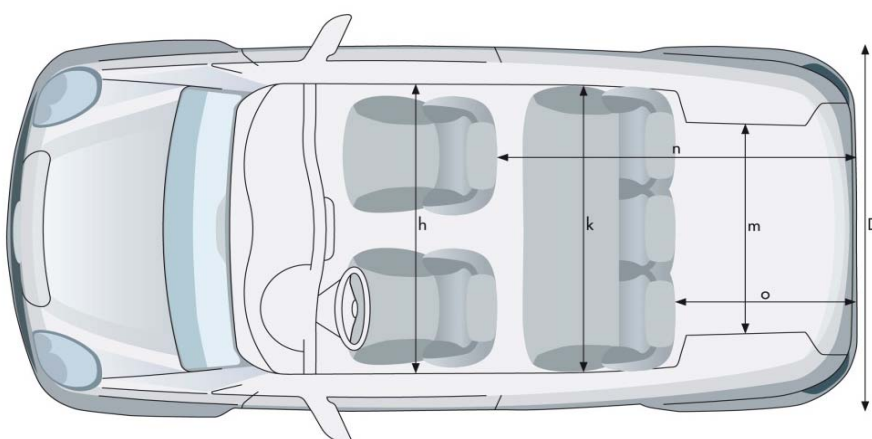

h 144 cm

k 143 cm

m 104 cm

n 137 cm

o 69 cm

D 178 cm

VALORI DEL TEST

Potenza del motore

Misurazione TCS	118.5 kW
Scarto sui dati dichiarati	+3.5 kW

Divergenza tachimetro

a 60 km/h	62 km/h indicati
a 80 km/h	82 km/h indicati
a 100 km/h	102 km/h indicati
a 120 km/h	123 km/h indicati

Peso

Peso a vuoto auto in prova	1545 kg
Scarto sui dati dichiarati	+150 kg
Carico utile auto in prova	375 kg

Accelerazione 0 - 100 km/h

Dati dichiarati	8.4 s
Misurazione TCS	8.4 s

Elasticità in modalità D

60 - 100 km/h	4.6 s
80 - 120 km/h	5.8 s

Divergenza contachilometri

Indicazione veicolo	20'000 m
Valore misurato	20300 m
1000 m effettivi sono	984 m ODO

Spazio di frenata

(Media di 10 frenate a fondo a 100 km)	
Spazio di frenata	35 m
Decelerazione media	

Diametro di sterzata

(tra muri)	
a sinistra	11.0 m
a destra	11.0 m

Insonorizzazione

a 60 km/h	59 dB(A)
a 80 km/h	63 dB(A)
a 100 km/h	66 dB(A)
a 120 km/h	69 dB(A)

Costi

Tariffa oraria conf. UFS	CHF 145.-
Service gratuito	10 anni 100000 km

Tagliandi secondo il costruttore

15000 km
12 mesi

Costi complessivi di manutenzione

(con 15'000 km/anno)	
fino a 180'000 km	CHF 3'957.-

Costi d'esercizio

con 10'000 km/anno	0.98 CHF/km
con 15'000 km/anno	0.73 CHF/km
con 30'000 km/anno	0.49 CHF/km

Ambiente

Consumo (l/100km)			
	urbano	extra urbano	misto
Fabbrica	7.3	4.8	5.7
TCS	7.9	5	6.1

Consumo nel test

7.0 l/100 km

Emissioni di CO₂

Fabbrica	133 g/km
TCS	142 g/km
Etichetta energia	C

Visibilità circolare

Parcheggiare	anteriore	1.70 m
	posteriore	4.85 m
Visibilità	anteriore	3.78 m
	posteriore	9.52 m

VALUTAZIONE TCS

Equipaggiamento	★★★★☆
Dotazione di sicurezza	★★★★★
Costi dei servizi	★★★★★
Insonorizzazione	★★★★★
Visibilità circolare	★★★☆☆

Spazio di frenata	★★★★★
Consumo norm. omol.	★★★★☆
Consumo norm. test	★★★★☆
Consumo auto testata	★★★☆☆

TABELLA COMPARATIVA

	MERCEDES-BENZ	ALFA ROMEO	BMW	VOLVO
	A 200 1.6 7 DCT	Giulietta 1.4 TMA Distinctive TCT	série 1 118i Steptronic	V40 T4 Kinetic P.-Shift
Prezzo (CHF)	38'695.-	36'100.-	40'600.-	38'950.-
Cilindrata (cm³)	1595	1368	1598	1596
Potenza (kW/CV)	115/156	125/170	125/170	132/180
Coppia max. (Nm/rpm)	250/1250	250/2500	250/1500	240/1600
Consumo 1999/100/CE (l/100km)	5.7 C(2)	5.2(1) B(2)	5.6(1) C(2)	6.1(1) D(2)
Rumore interno a 120 km/h (dBA)	69	70(5)	70(6)	68(7)
Costi d'esercizio (CHF/km)⁽³⁾	0.73	0.70	0.75	0.74
Valutazione costi di servizio⁽⁴⁾	★★★★★	★★★★☆	★★★★★	★★★★★
Test Touring (numero/anno)	20/2012	18/2010(5)	2008(6)	19/2012(7)

(1) dati secondo l'importatore

(2) efficienza energetica secondo l'importatore

(3) con 15'000 km/anno

(4) costi complessivi per 180'000 km con una percorrenza annua di 15'000 km

(5) Alfa Romeo 1.4 TMA

(6) BMW serie 1 120i prova su strada

(7) Volvo V40 D4 Aut.