



VW Passat 2.0 TDI Variant BlueMotion



MIT EINEM GELUNGENEN DESIGN, HOCHWERTIGER VERARBEITUNG UND NEUSTER TECHNOLOGIE, ZIELT DER NEUE PASSAT RICHTUNG OBERKLASSE. DIES ZEIGT SICH AUCH BEIM PREIS.

Positiv

- Leistungs- und drehmomentstarker Motor, guter Durchzug
- 7 Gang DSG Getriebe, schnelle und präzise Schaltung, Segelmodus
- Revolutionäres Active Info Display, voll elektronisch, auf Wunsch integr. Navigation
- Rundumkamera System (Area View), Parkhilfe
- Platzverhältnisse und Ladevolumen sehr gut
- Fahrwerk und Fahrverhalten top

Negativ

- Grundpreis und Aufpreispolitik
- Leergewicht 1.9t zu hoch = hoher Verbrauch und Verschleiss
- Garantieleistungen schwach
- Recht straffe Fahrwerksauslegung/Abrollverhalten
- Präziser aber energischer Spurassistent
- Abgasnorm Euro 6 macht Nachfüllen von AdBlue Additiv nötig

Präsentation

Der VW Passat präsentiert sich mit einem neuen Design, das aber von Grund auf typisch Passat ist. Elegant, sportlich und schnittig: Das sind die Grundpfeiler einer neuen Kreation, die sich sehen lassen können.

Innenraum

Der Innenraum des Passat ist mit edlen Materialien hochwertig verarbeitet, die Übergänge elegant und mit einem Touch von Retrostyle angehaucht. Das Platzangebot vorne wie hinten ist sehr angenehm. Durch die ebene Ladefläche und ein Kofferraumvolumen von satten 1'740 Liter lässt der Passat locker ein Kleiderschranktransport zu. Das voll-digitale Kombiinstrument überzeugt mit variabel einstellbaren Anzeigemöglichkeiten für Tacho, Navi und Fahrdaten.

Komfort

Der hohe Fahrkomfort des VW Passat und das geringe Geräuschniveau im Innenraum garantiert die Langstreckentauglichkeit und zeugt vom Aufstieg in die Premiumklasse. Dies spiegelt aber auch die Preisliste wieder. Die Komfortausstattung bewertet der TCS "gut" aber für die Note "sehr gut" fehlen die Sitzheizung oder ein einstellbares Fahrwerk.



1



2



3



4

1 Der Innenraum, hochwertig und mit einem leichten Hauch von Retrostyle.

2 Schnittige Kurven und doch zeitlos: Das Aussendesign.

3 Auch hinten lässt es sich gut sitzen.

4 Platz pur: Der Kofferraum fasst ein Volumen bis 1'740 Liter.

Fahrleistungen

Wie könnte man einen leistungs- und drehmomentstarker Motor beschreiben? Die Antwort liefert eine Testfahrt mit dem Passat. Das 240PS Dieselaggregat mit 500 Nm Drehmoment besticht mit guter Durchzugstärke, die durch das 7 Gang DSG Halbautomatengetriebe schnell und präzise unterstützt wird. Die Gänge sind auch per Schaltwippe am Lenkrad schaltbar. Zusätzlich kann im Stadtverkehr mit dem Segelmodus Kraftstoff eingespart werden. Das hohe Gewicht dämpft den Fahrspass und treibt den Verbrauch in die Höhe.

Fahreigenschaften

Die adaptive Fahrwerksregelung (optional) kombiniert mit der geschwindigkeitsabhängigen direkten Lenkung ergeben eine perfekte Spurtreue und hohe Sicherheit im Strassenverkehr. Trotz der möglichen Fahrwerkseinstellungen fühlt sich die Auslegung recht straff an. Die Räder rollen etwas hart ab.

Sicherheit

Punkto Sicherheit brilliert der VW Passat. Die vielen Assistenzsysteme und "kleinen Helferchen" unterstützen den Fahrer zusätzlich, können aber auch schnell zu einer Überforderung führen. Mit einem Bremsweg von 35 m (100-0 km/h) erzielt der Passat ein "sehr gut, 5 Sterne" in diesem Test-Kriterium. Mit dem Spurassistenten und adaptiven Tempomat fährt man entspannter ins Ziel ein. Die "Area View"- Umgebungsansicht mit 4 Kameras bildet das vollständige Auto ab und gewährleistet einen lückenlosen Rundumblick. Leider kostet zusätzliche Sicherheit auch ein paar Franken mehr.

Spezielles

Die Garantieleistungen fallen mit 2 Jahren mager aus, können aber mit einem Aufpreis bis 5 Jahre verlängert werden. Die Grund- und Aufpreispolitik ist bedingt konsumentenfreundlich.

FAHRZEUGDATEN

Motor

Hubraum	1968 ccm
Zylinder	4
Ventile pro Zylinder	4
Aufladung	ja
Max. Leistung	— kW
Max. Drehmoment	500/1750 Nm/Umin

Kraftübertragung

Getriebe	7 Gang DSG
Antrieb	Allrad

Karosserie

Karosserieform	Kombi
Leergewicht lt. Hersteller	1852 kg
Max. Anhängelast	2200 kg
Kofferraumvol. klein	650 Liter
Kofferraumvol. gross	1740 Liter

Garantie

Allg. Werksgarantie	2 Jahre
Mobilitätsgarantie	Autolebenlang
Rostschutzgarantie	12 Jahre (mit Auflagen)

Preise

Basispreis	58300 CHF
Preis Testfahrzeug	77420 CHF

Auszug Zubehör

- Fleetline Paket
- Fahrassistenz Paket High
- Vordersitze elektrisch.
- Soundsystem
- Panorama Schiebedach

Reifen Testfahrzeug	235/45R18 Continental ContiSportConta
Reifen Mindestgrösse	215/55R17 94W

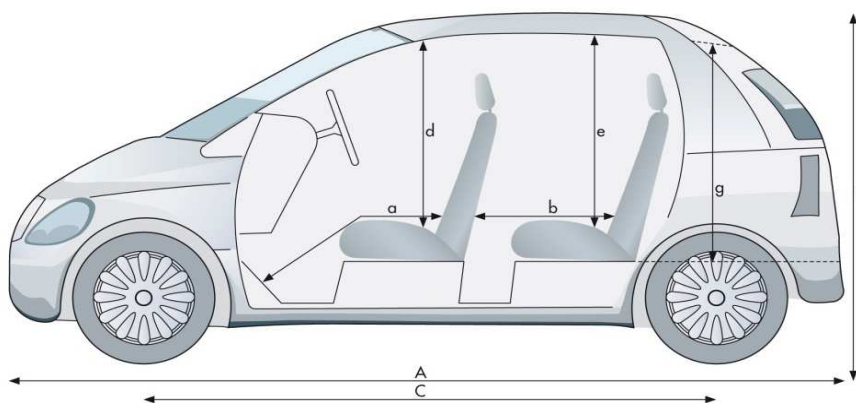

a von /bis 85 cm/108 cm

b von /bis 65 cm/90 cm

d 110 cm

e 100 cm

g 71 cm

A 4767 cm

B 1462 cm

C 2786 cm

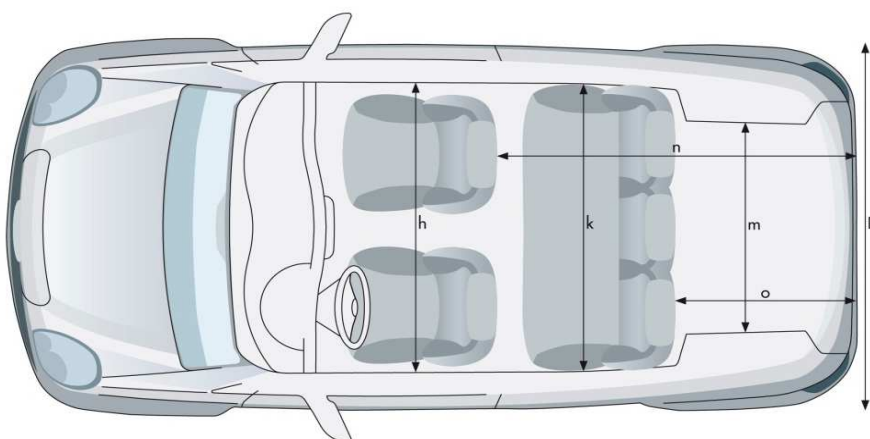

h 152 cm

k 149 cm

m 106 cm

n 112 cm

o 185 cm

D 1832 cm

TESTWERTE

Motorleistung

Leistungsmessung TCS	— kW
Abweichung zu Hersteller	—

Tachoabweichung

Bei 60 km/h	62 km/h Anzeige
Bei 80 km/h	83 km/h Anzeige
Bei 100 km/h	104 km/h Anzeige
Bei 120 km/h	125 km/h Anzeige

Gewichte

Leergewicht Testfzg.	1875 kg
Abweichung zu Hersteller	+23 kg
Zuladung Testfzg.	435 kg

Beschleunigung 0 - 100 km/h

Herstellerangabe	6.3 s
Messung TCS	6.2 s

Elastizität (Fahrstufe «D»)

60 - 100 km/h	3.6 s
80 - 120 km/h	4.6 s

Kilometerzähler Abweichung

Anzeige Fahrzeug	2`000 m
Messwert	2018 m
1000 m effektiv sind	1009 m Tacho

Bremsweg

(Mittelwert aus 10 Vollbremsungen mit 100 km/h)	
Bremsweg	35.8 m
Mittlere Verzögerung	10.8 m/s ²

Wendekreis

(Zwischen Mauern)	
Wendekreis links	11.6 m
Wendekreis rechts	11.6 m

Innengeräusche

bei 60 km/h	59 dB(A)
bei 80 km/h	62 dB(A)
bei 100 km/h	—
bei 120 km/h	67 dB(A)

Kosten

Stundenansatz laut BFS	CHF 145.-
Gratis Service	0 Jahre
	0 km

Service laut Hersteller

30000 km
24 Monate

Gesamtkosten für die Wartung

(bei 15'000 km/Jahr)	
bis 180'000 km	CHF 5669.-

Betriebskosten

Bei 10'000 km/Jahr	1.28 CHF/km
Bei 15'000 km/Jahr	0.96 CHF/km
Bei 30'000 km/Jahr	0.64 CHF/km

Umweltaspekte

Normverbrauch: l/100km (1999/100/EG)	
	städtisch ausserstädtisc gesamt
Werk	6.5 4.7 5.4
TCS	7.9 5.2 6.2

Testverbrauch

7.4 l/100 km

CO₂-Ausstoss

Werksangabe	140 g/km
TCS-Messung	165 g/km
CH-Durchschnitt	144 g/km
Energieetikette	C

Übersicht

Einparken	vorne	1.30 m
	hinten	4.96 m
Sicht	vorne	3.53 m
	hinten	10.74 m

TCS BEWERTUNG

Fahrzeugausstattung	★★★★☆
Sicherheitsausstattung	★★★★☆
Servicekosten	★★★☆☆
Innengeräusche	★★★★★
Übersicht	★★★★☆

Bremsweg	★★★★★
Normverbrauch Werk	★★★★☆
Normverbrauch Test	★★★★☆
Testverbrauch	★★★☆☆

VERGLEICHSTABELLE

	VW	MAZDA	BMW	VOLVO
	Passat 2.0 TDI Bluemotion Highline	6 Skyaktiv D-175 Revolution	525 d xDrive	V70 D5 AWD Kinetic
Preis (CHF)	58300.-	50800.-	69600	63600
Hubraum (cm ³)	1968	2191	1995	2400
Leistung (kW/PS)	176/240	129/175	160/218	158/215
Drehmoment (Nm/Umin)	500/1750	420/2000	450/1500	440/1500
Gesamtverbrauch 1999/100/EG (l/100km)	5.4(1) C(2)	5.4(1) C(2)	5.3(1) C(2)	6.2(1) E(2)
Innenlärm bei 120 km/h (dBA)	67	68(5)	—	—
Betriebskosten(CHF/km) (3)	0.95	0.88	—	—
Bewertung Servicekosten (4)	★★★★☆☆	★★★★☆☆	—	—
Test Touring (Nummer/Jahr)	4/2015	13/2013(5)	—	—

(1) Wert laut Importeur

(2) Energieeffizienz laut Importeur

(3) Bei 15'000 km/Jahr

(4) Gesamtkosten auf 180'000 km bei jährlich 15'000 km

(5) Vergleichsfahrzeug Mazda 6, 2.5 Skyaktiv G192 Revolution