

VW Golf 2.0 TDI DSG Highline



IN SECHS GENERATIONEN UND 38 JAHREN WURDEN VOM GOLF ÜBER 29 MILLIONEN EXEMPLARE VERKAUFT. AUCH BEI DER SIEBTEN GENERATION SETZT VW BEIM NEUESTEN GOLF OPTISCH AUF KONTINUITÄT. HAUPTMERKMALE DES NEUEN SIND KÜRZERE ÜBERHÄNGE, LÄNGERER RADSTAND, GRÖßERER INNEN- UND GEPÄCKRAUM. NEU AUCH DAS ANGEBOT EINER VIELZAHL VON MULTIMEDIA- UND FAHRERASSISTENZ-SYSTEMEN.

Positiv

- Die Ausgewogenheit in allen Disziplinen
- Kombination Motor-DSG ergibt «Power-Paket»
- Hochwertige Materialien und Verarbeitung
- Ausgewogener Fahrkomfort
- Platzangebot inkl. Kofferraumvolumen
- Sehr funktionelle Bedienung

Negativ

- Nur zwei Jahre Werkgarantie
- Der Basispreis ist happig
- Teilweise stolze Zubehörpreise
- Motorbrummen bei tiefen Drehzahlen
- Tankvolumen nur noch 50 Liter
- Lenkung eine Spur zu leichtgängig

Präsentation:

Auch der neuste Golf ist optisch keine Revolution und unterscheidet sich im Styling nur unwesentlich vom Vorgänger. Die starke Pfeilung der Front ist fast zu extrem ausgefallen, hingegen wirkt das Heck «leichtfüßiger». Das Interieur wurde verfeinert und wirkt edel und gediegen.

Innenraum:

Im Interieur überzeugt der neue Golf mit hochwertigen Materialien und einer Top-Verarbeitung. Die Einfassungen in glänzendem Klavierlack vermitteln Premium-Atmosphäre. Der um knapp sechs Zentimeter längere Radstand kommt vor allem der Beinfreiheit zugute. Das Platzangebot inkl. Kopf- und Beinfreiheit ist vorne und hinten sehr gut bemessen. Bei der Variabilität hat sich nichts geändert. Zwei Fortschritte sind der auf 380 Liter angewachsene Gepäckraum (bisher 350 L) und der neue ebene Gepäckraum-Boden bei abgeklappter Rückenlehne.

Komfort:

In Kombination mit dem Sportfahrwerk (Serie bei Highline) ist die Federung auf der straffen Seite, aber dennoch schluckfreudig und ausgewogen. Die gut konturierten und bequemen Sportsitze, sowie der niedrige Geräuschpegel ergeben einen ausgezeichneten Fahrkomfort. Die serienmäßige Komfortausstattung ist bei der Ausstattungsvariante «Highline» sehr umfangreich und bekommt die Note «sehr gut». Wie vom Golf bekannt, sitzt jeder Schalter und Hebel am richtigen Ort. Deutlich zugelegt hat VW im Bereich Multimedia-Systeme, die in der Bedienung einfach sind. Die Aufpreise sind aber teilweise happig.



1



2



3



4

1 Edles und geräumiges Cockpit, jeder Schalter und Knopf sitzt am richtigen Ort.

2 Das Top-Navi ist optimal in der Bedienung und Bildschirmgröße, kostet aber CHF 2640.–

3 Geräumiger Kofferraum mit ebener Ladefläche und 1270 Liter Ladevolumen.

4 Der Zweiliter Turbodiesel ist kräftig und sehr sparsam.

Fahrleistungen:

Der Zweiliter Turbodiesel geht kräftig zur Sache. Er ist enorm durchzugsstark, drehfreudig und läuft recht kultiviert. Dass die Fahrleistungen beeindruckend sind, liegt auch am 6-Gang Doppelkupplungsgetriebe, das optimal zur Diesel-Charakteristik passt. Die gelungene Abstimmung zusammen mit der Gewichtsreduktion (100 kg) zeigt sich auch im Praxis-Verbrauch, wo Werte knapp unter 5 Liter möglich sind. Das DSG überzeugete im Normal- und Sportmodus mit schnellen, ruckfreien Schaltvorgängen.

Fahreigenschaften:

Mit dem serienmässigen Sportfahrwerk und der neuen Mehrlenker-Hinterachse (für Modelle ab 105 PS) bietet der neue Golf ein nahezu narrensicheres Fahrverhalten. Er lenkt sehr gut ein, untersteuert wenig und bleibt sehr lange neutral. Die Lenkung arbeitet präzise, dürfte aber in Verbindung mit dem Sportfahrwerk etwas direkter und satter sein.

Sicherheit:

Der Sicherheitsstandard beim neuen Golf liegt sehr hoch. Bei der serienmässigen Sicherheitsausrüstung und beim Bremstest (34.8 Meter von 100 - 0 km/h) erreichte er die Noten «sehr gut». Nebst serienmässiger Multikollisionsbremse und Müdigkeitserkennung bietet VW optional eine Vielzahl von Fahrer-Assistenzsystemen an, die alle einwandfrei funktionieren und zumindest teilweise auch im Preis recht vernünftig sind.

Spezielles:

Die Stärken des neuen Golf sind seine tolle Technik und die Ausgewogenheit in allen Disziplinen.

FAHRZEUGDATEN

Motor:

Hubraum	1968 ccm
Zylinder	4
Ventile pro Zylinder	4
Aufladung	ja
Max. Leistung	110 kW
Max. Drehmoment	320/1750 Nm/Umin

Kraftübertragung:

Getriebe:	a6
Antrieb:	Front

Karosserie:

Karosserieform:	Limousine
Leergewicht lt. Hersteller	1365 kg
Max. Anhängelast	1600 kg
Kofferraumvol. klein	380 Liter
Kofferraumvol. gross	1270 Liter

Garantie:

Allg. Werksgarantie	2 Jahre
Mobilitätsgarantie	Autoleben lang
Rostschutzgarantie:	12 Jahre (mit Auflagen)

Preise:

Basisspreis:	42'150.- CHF
Preis Testfahrzeug:	46'920.- CHF

Auszug Zubehör:

- Navi «Discover Pro»
- Bi-Xenon-Scheinwerfer LED Tagfahrlicht
- Lane / Dyn.Light Assist
- Park Pilot vorne und hinten
- Silver Metallic

Reifen Testfahrzeug	225/45R17 Michelin Premacy
Reifen Mindestgrösse	205/55R16

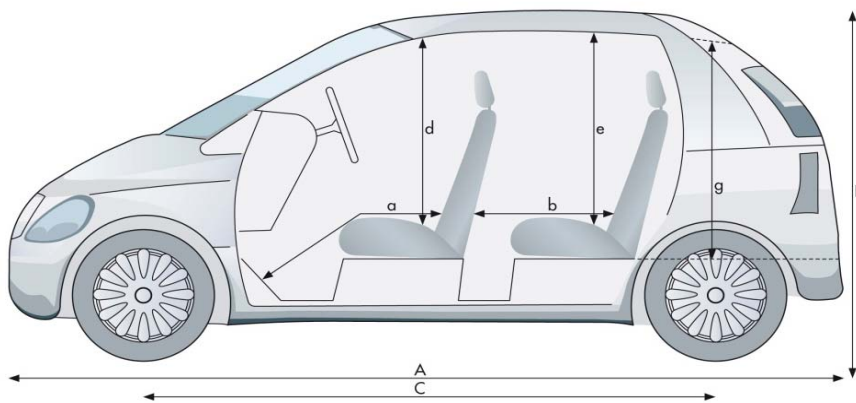

a von /bis 93 cm/117 cm

b von /bis 60 cm/86 cm

d 105 cm

e 101 cm

g 70 cm

A 426 cm

B 145 cm

C 262 cm

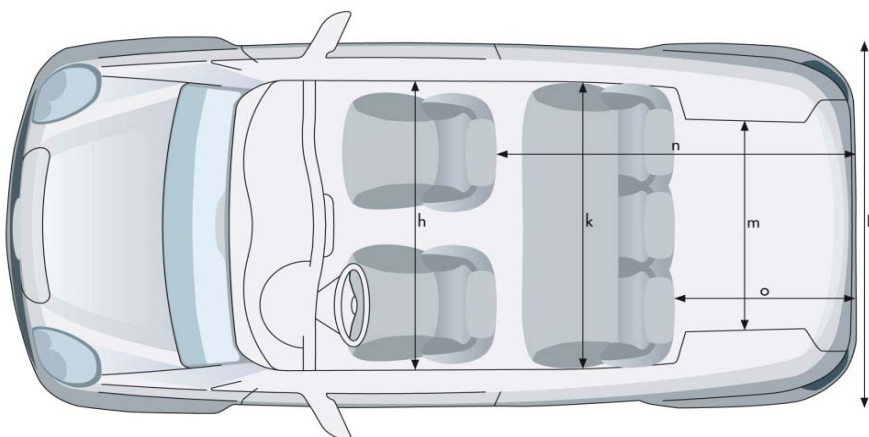

h 150 cm

k 145 cm

m 102 cm

n 154 cm

o 72 cm

D 179 cm

TESTWERTE

Motorleistung:

Leistungsmessung TCS	112 kW
Abweichung zu Hersteller	+2.0 kW

Tachoabweichung:

Bei 60 km/h	62 km/h Anzeige
Bei 80 km/h	84 km/h Anzeige
Bei 100 km/h	104 km/h Anzeige
Bei 120 km/h	125 km/h Anzeige

Gewichte:

Leergewicht Testfzg.	1465 kg
Abweichung zu Hersteller	+100 kg
Zuladung Testfzg.	415 kg

Beschleunigung 0 - 100 km/h

Herstellerangabe	8.6 s
Messung TCS	8.5 s

Elastizität (Fahrstufe «S»)

60 - 100 km/h	4.6 s
80 - 120 km/h	5.8 s

Kilometerzähler Abweichung

Anzeige Fahrzeug	20'000 m
Messwert	19893 m
1000 m effektiv sind	1.0053 m Tacho

Bremsweg

(Mittelwert aus 10 Vollbremsungen mit 100 km/h)	
Bremsweg	34.8 m
Mittlere Verzögerung	11.1 m/s ²

Wendekreis

(Zwischen Mauern)	
Wendekreis links	11.0 m
Wendekreis rechts	11.0 m

Innengeräusche

bei 60 km/h	60 dB(A)
bei 80 km/h	63 dB(A)
bei 100 km/h	66 dB(A)
bei 120 km/h	68 dB(A)

Kosten

Stundenansatz laut BFS	CHF 145.-
Gratis Service	0 Jahre
	0 km

Service laut Hersteller

30000 km
24 Monate

Gesamtkosten für die Wartung

(bei 15'000 km/Jahr)	
bis 180'000 km	CHF 4'602.-

Betriebskosten

Bei 10'000 km/Jahr	1.02 CHF/km
Bei 15'000 km/Jahr	0.76 CHF/km
Bei 30'000 km/Jahr	0.50 CHF/km

Umweltaspekte

Normverbrauch (l/100km)	
	städtisch ausserstädtisch gesamt
Werk	5.2 4 4.5
TCS	5.4 4 4.5

Testverbrauch

5.5 l/100 km

CO₂-Ausstoss

Werkangabe	119 g/km
TCS-Messung	119 g/km
CH-Durchschnitt	153 g/km
Energieetikette	A

Übersicht

Einparken	vorne	1.11 m
	hinten	4.31 m
Sicht	vorne	3.22 m
	hinten	8.98 m

TCS BEWERTUNG

Fahrzeugausstattung	★★★★★
Sicherheitsausstattung	★★★★★
Servicekosten	★★★★☆
Innengeräusche	★★★★★
Übersicht	★★★★☆

Bremsweg	★★★★★
Normverbrauch Werk	★★★★★
Normverbrauch Test	★★★★★
Testverbrauch	★★★★☆

VERGLEICHSTABELLE

	VW	ALFA ROMEO	BMW	VOLVO
	Golf 2.0 TDI Highline DSG	Giulietta 2.0 JTDM Distinctive TCT	118d 2 Steptronic	V40 D3 2.0 Momentum Au
Preis (CHF)	42'150.–	39'100.–	41'900.–	40'550.–
Hubraum (cm ³)	1968	1956	1995	1984
Leistung (kW/PS)	110/150	125/170	105/143	110/150
Drehmoment (Nm/Umin)	320/1750	350/1750	320/1750	350/1500
Gesamtverbrauch 1999/100/EG (l/100km)	4.5 A(2)	4.5(1) C(2)	4.5(1) A(2)	5.2(1) B(2)
Innenlärm bei 120 km/h (dBA)	68	70(5)	70(6)	68(7)
Betriebskosten(CHF/km) (3)	0.76	0.73	0.74	0.74
Bewertung Servicekosten (4)	★★★★☆	★★★★☆	★★★★★	★★★★★
Test Touring (Nummer/Jahr)	5/2013	3/2009(5)	2008(6)	19/2012(7)

(1) Wert laut Importeur

(2) Energieeffizienz laut Importeur

(3) Bei 15'000 km/Jahr

(4) Gesamtkosten auf 180'000 km bei jährlich 15'000 km

(5) Alfa Romeo Giulietta 1.4 T

(6) BMW 120i Praxistest

(7) Volvo V40 D4 2.0 Momentum