



# Subaru Impreza 1.6i Swiss two CVT-Aut.



EIN KANTIGES UNAUFFÄLLIGES DESIGN, GERÄUMIGER INNENRAUM MIT ÜBERDURCHSCHNITTLICH REICHHALTIGER KOMFORTAUSRÜSTUNG UND ALLRADANTRIEB ZEICHNEN DEN NEUEN IMPREZA AUS. ALS ANTRIEBSQUELLE STEHT NUR EIN 1.6-LITER BOXERMOTOR ZUR AUSWAHL.

#### Positiv

- Das Preis /Leistungsverhältnis für ein Allradfahrzeug
- Reichhaltige Komfort- und Sicherheitsausrüstung
- Das Platzangebot vorne und hinten inkl. Kofferraum
- Sichere Fahreigenschaften mit der optimalen Traktion
- Übersichtlich und handlich
- Funktionelle Bedienung

#### Negativ

- Das CVT-typische verzögerte Ansprechverhalten und Motoraufheulen
- Konturierung/Seitenhalt der optionalen Ledersitze mässig
- Lenkung zu indirekt, um Mittellage unpräzise
- Aufpreis (CHF 2650.-) für Lederinterieur ist happig
- Fix hinterlegte Gangstufen fehlen beim CVT-Getriebe

#### Präsentation:

Unauffällige, eher biedere und Subaru-typische Form. Die klobige Heckpartie wirkt schwerfällig. Das Interieur ist insgesamt noch gefällig und zweckmässig.

#### Innenraum:

Das Platzangebot ist vorne und hinten für vier Personen inkl. Kopf- und Beinfreiheit gut bemessen. Trotz 4x4-Antrieb ist das Kofferraumvolumen mit 380 Liter gut, wenn auch in der Tiefe etwas eingeschränkt. Bei abgeklappten Rückenlehnen entsteht eine fast ebene Ladefläche mit 1270 Liter Volumen, was guter Klassendurchschnitt ist. Die Ablagen sind zahlreich und die Bedienung ist funktionell.

#### Komfort:

Die Federung ist auf Komfort ausgelegt und recht ausgewogen. Den optionalen und nicht gerade billigen Ledersitzen fehlt es an einer besseren Konturierung und mehr Seitenhalt. Zudem müsste bei dem stolzen Aufpreis von CHF 2'650.- zumindest der Fahrersitz elektrisch verstellbar und mit einer Lordosenstütze ausgerüstet sein. Nichts zu bemängeln gibt es bei der serienmässigen Komfortausrüstung, die überdurchschnittlich reichhaltig ist.



1



2

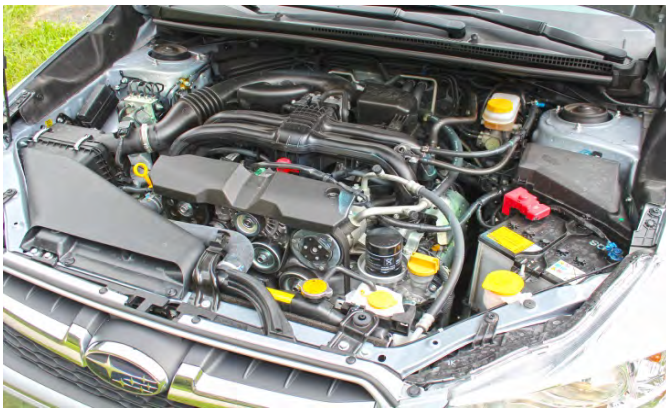

3



4

1 Reich befrachtetes Cockpit mit funktioneller Bedienung.

2 Recht geräumiger Kofferraum, nicht ganz ebene Ladefläche.

3 Die Leistung des Boxermotors ist ausreichend, aber in Kombination mit dem CVT sind die Fahrleistungen bescheiden.

4 Das optionale Lederpaket «Portofino» für Schweizer Kunden gefällt optisch, die Sitze bieten aber zu wenig Seitenhalt.

#### Fahrleistungen:

Der neue 1.6-Liter Boxermotor als solches nimmt erstaunlich spontan Gas an, ist drehfreudig und läuft auch recht kultiviert. In Kombination mit dem CVT-Getriebe sind die Fahrleistungen eher bescheiden. Auf Überlandstrecken macht das CVT-Getriebe Sinn und die Fahrleistungen sind ansprechend. Bei Kickdown oder wenn Leistung gefordert wird z.B. bei Autobahneinfahrten läuft die Leistungsentfaltung mit deutlicher Verzögerung ab. Das Motoraufheulen (Gummibandeffekt) ist eine Einschränkung der Fahrleistungen und zudem lästig laut. Fix definierte Schaltpunkte wären von Vorteil. Eine weitere Unart des CVT-Getriebe ist die fehlende Dosierbarkeit beim Anfahren und Rangieren.

#### Spezielles:

Für rund CHF 30'000.– bietet Subaru ein gutes, anspruchloses, und unauffälliges Allrad- und Allzweckfahrzeug zu einem vernünftigen Preis an.

#### Fahreigenschaften:

Mit der optimalen Traktion zeigt der Impreza ein weitgehend neutrales und sicheres Fahrverhalten. Er lenkt willig ein und lässt sich flott durch die Kurven ziehen. Die Lenkung ist zu indirekt und erfordert um die Mittellage dauernd Korrekturen. Mit den kompakten Abmessungen ist der Impreza aber insgesamt erstaunlich fahraktiv.

#### Sicherheit:

Die Sicherheitsausrüstung des Impreza ist sehr umfangreich. Kopfairbag für alle Passagiere, Knieairbag für Fahrer, aktive Kopfstütze vorne und Gurtwarner auf allen Sitzplätzen gehören ebenfalls zur Serienausstattung. Für die «kleinsten Insassen» sind die Isofix-Kindersitzverankerungen bedienerfreundlich angebracht. Beim Bremsstest aus 100 km/h erreichte der Impreza mit 35 Meter Bremsweg die Note «sehr gut».

## FAHRZEUGDATEN

### Motor:

Hubraum	1600 ccm
Zylinder	4
Ventile pro Zylinder	4
Aufladung	nein
Max. Leistung	84 kW
Max. Drehmoment	150/4000 Nm/Umin

### Kraftübertragung:

Getriebe:	Automat
Antrieb:	4x4

### Karosserie:

Karosserieform:	Limousine
Leergewicht lt. Hersteller	1495 kg
Max. Anhängelast	1200 kg
Kofferraumvol. klein	380 Liter
Kofferraumvol. gross	1270 Liter

### Garantie:

Allg. Werksgarantie	3 Jahre/100'000 km
Mobilitätsgarantie	3 Jahre
Rostschutzgarantie:	12 Jahre (mit Auflagen)

### Preise:

Basispreis:	30'300.- CHF
Preis Testfahrzeug:	33'700.- CHF

### Auszug Zubehör:

- Lederinterieur Portofino
- Metallic-Lackierung
- 
- 
- 

Reifen Testfahrzeug	205/55R16 Yokohama dB E70
Reifen Mindestgrösse	195/65R15

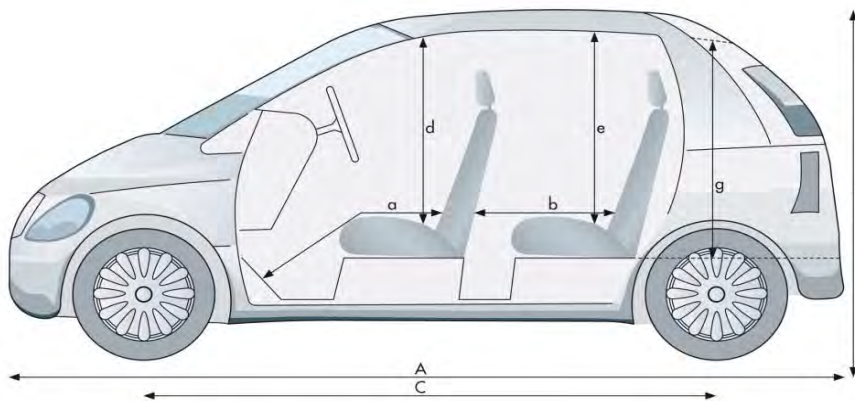

a von /bis 90 cm/113 cm

b von /bis 63 cm/88 cm

d 106 cm

e 97 cm

g 76 cm

A 442 cm

B 147 cm

C 265 cm

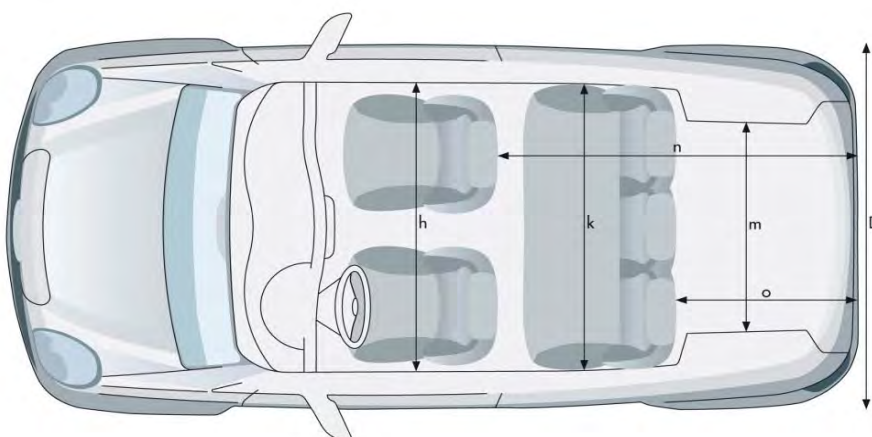

h 147 cm

k 144 cm

m 107 cm

n 154 cm

o 80 cm

D 174 cm

## TESTWERTE

### Motorleistung:

Leistungsmessung TCS	84 kW
Abweichung zu Hersteller	+0.0 kW

### Tachoabweichung:

Bei 60 km/h	64 km/h Anzeige
Bei 80 km/h	84 km/h Anzeige
Bei 100 km/h	105 km/h Anzeige
Bei 120 km/h	125 km/h Anzeige

### Gewichte:

Leergewicht Testfzg.	1455 kg
Abweichung zu Hersteller	-40 kg
Zuladung Testfzg.	415 kg

### Beschleunigung 0 - 100 km/h

Herstellerangabe	12.6 s
Messung TCS	12.8 s

### Elastizität (Fahrstufe «D»)

60 - 100 km/h	7.5 s
80 - 120 km/h	10.1 s

### Kilometerzähler Abweichung

Anzeige Fahrzeug	20'000 m
Messwert	20219 m
1000 m effektiv sind	989 m Tacho

### Bremsweg

(Mittelwert aus 10 Vollbremsungen mit 100 km/h)	
Bremsweg	35.0 m
Mittlere Verzögerung	11.0 m/s <sup>2</sup>

### Wendekreis

(Zwischen Mauern)	
Wendekreis links	11.6 m
Wendekreis rechts	11.5 m

### Innengeräusche

bei 60 km/h	61 dB(A)
bei 80 km/h	64 dB(A)
bei 100 km/h	68 dB(A)
bei 120 km/h	71 dB(A)

### Kosten

Stundenansatz laut BFS	CHF 145.-
Gratis Service	0 Jahre
	0 km

### Service laut Hersteller

15000 km
12 Monate

### Gesamtkosten für die Wartung

(bei 15'000 km/Jahr)	
bis 180'000 km	CHF 6'714.-

### Betriebskosten

Bei 10'000 km/Jahr	0.90 CHF/km
Bei 15'000 km/Jahr	0.69 CHF/km
Bei 30'000 km/Jahr	0.47 CHF/km

### Umweltaspekte

Normverbrauch (l/100km)			
	städtisch	ausserstädtisch	gesamt
Werk	7.6	5.2	6.1

### Testverbrauch

7.4 l/100 km

### CO<sub>2</sub>-Ausstoss

Werksangabe	140 g/km
TCS-Messung	0 g/km
CH-Durchschnitt	159 g/km
Energieetikette	C

### Übersicht

Einparken	vorne	1.14 m
	hinten	4.90 m
Sicht	vorne	3.44 m
	hinten	9.70 m

## TCS BEWERTUNG

Fahrzeugausstattung	★★★★★
Sicherheitsausstattung	★★★★★
Servicekosten	★★☆☆☆
Innengeräusche	★★★☆☆
Übersicht	★★★★☆

Bremsweg	★★★★★
Normverbrauch Werk	★★★★★
Normverbrauch Test	★★★★★
Testverbrauch	★★☆☆☆

# VERGLEICHSTABELLE

	SUBARU	CITROEN	HYUNDAI	FORD
	<b>Impreza 1.6 i Swiss two</b>	<b>C4 1.6 Vti Séduction</b>	<b>i30 1.6 GDI Premium</b>	<b>Focus 1.6 Trend</b>
<b>Preis (CHF)</b>	30'300.–	30'400.–	29'990.–	30'240.–
<b>Hubraum (cm<sup>3</sup>)</b>	1600	1598	1591	1596
<b>Leistung (kW/PS)</b>	84/114	88/120	99/135	92/125
<b>Drehmoment (Nm/Umin)</b>	150/4000	160/4250	164/4850	159/4000
<b>Gesamtverbrauch 1999/100/EG (l/100km)</b>	6.1 C(2)	6.9(1) E(2)	6.7(1) D(2)	6.4(1) D(2)
<b>Innenlärm bei 120 km/h (dBA)</b>	71	69(5)	70(6)	70(7)
<b>Betriebskosten(CHF/km) (3)</b>	0.69	0.69	0.67	0.70
<b>Bewertung Servicekosten (4)</b>	★★☆☆☆	★★★★☆	★★★★★	★★☆☆☆
<b>Test Touring (Nummer/Jahr)</b>	17/2012	2/2011(5)	12/2012(6)	12/2011(7)

(1) Wert laut Importeur

(2) Energieeffizienz laut Importeur

(3) Bei 15'000 km/Jahr

(4) Gesamtkosten auf 180'000 km bei jährlich 15'000 km

(5) Citroen C4 2.0 HDI

(6) Hyundai i30 1.6 CRDi

(7) Ford Focus 1.6 TDCI