

Hyundai i30 1.6 CRDI Premium



FÜNF JAHRE NACH DEM DEBÜT DER ERSTEN I30 GENERATION WILL HYUNDAI MIT DEM NEUEN I30 DIE HART UMKÄMPFTE KOMPAKTKLASSE NEU AUFMISCHEN. IM TCS-TEST BEWIES DER KOREANER, DASS ER DURCHAUS EIN ERNSTHAFTER KONKURRENT DER ETABLIERTEN WERDEN KANN.

Positiv

- Sehr gutes Preis/Leistungsverhältnis
- Die sehr reichhaltige Komfortausrüstung
- Gutes Platzangebot vorne und hinten
- Leder-Interieur, hochwertige Materialien
- Grosser und variabler Kofferraum
- Angemessener Verbrauch

Negativ

- Motor fehlt die Spritzigkeit
- Getriebeabstufung, sehr lange Gangsprünge
- Sicht nach hinten/seitlich eingeschränkt
- Kerniger Motor, speziell bei Kaltstart
- Hohe Ladekante
- Sitzfläche der Vordersitze etwas zu kurz

Präsentation:

Mit dem neuen i30 der zweiten Generation ist Hyundai ein moderner und schnittiger Wurf gelungen. Im Vergleich zum Vorgänger wirkt er auch deutlich dynamischer. Das gediegene Interieur mit serienmässiger Lederausstattung (Testausführung Premium) und der eleganten Mittelkonsole entspricht schon fast dem Standard der gehobenen Mittelklasse.

Innenraum:

Auffallend im Interieur ist die Lederausstattung, welche in diesem Preissegment eher aussergewöhnlich ist. Die meisten Materialien wirken recht hochwertig und die Verarbeitung ist mit wenigen Ausnahmen solide. Das Platzangebot ist vorne und hinten gut bemessen, inkl. Kopf- und Beinfreiheit. Mit 378 bis 1316 Liter Kofferraum ist der i30 ein «kleiner Lademeister». Bei abgeklappten Rückenlehnen entsteht ein grosser, flacher Ladeboden mit zusätzlichen Staufächern seitlich. Verzurrösen und Gepäcknetz gehören zur Serienausstattung.

Komfort:

Die Federung ist auf Komfort ausgelegt und schluckfreudig. Die vielseitig elektrisch verstellbaren Ledersitze (Serie) sind recht bequem und langstreckentauglich, nur die Sitzfläche dürfte etwas länger sein. Die serienmässige Komfortausrüstung ist überdurchschnittlich reichhaltig und bei der Ergonomie hat der neue i30 deutlich zugelegt. Der kernige Turbodiesel ist kein Leisetreter, speziell beim Kaltstart. Mit den lang ausgelegten Gängen ist er aber bei Autohafttempi nicht aufdringlich.



1



2



3



4

1 Cockpit mit serienmässiger Lederausstattung wirkt elegant und gediegen in dieser Preisklasse.

2 Der Laderaum ist gross mit ebener Ladefläche, die Ladekante ist etwas hoch.

3 LED-Tagfahrlicht, Xenon-Scheinwerfer und Kurvenlicht sind serienmässig.

4 Dem 1.6-Liter Turbodiesel fehlt die Spritzigkeit, wirkt etwas träge, aber er ist sparsam.

Fahrleistungen:

Die Fahrleistungen sind angemessen, aber subjektiv vermittelt der 1.6-Liter Diesel nicht das Gefühl von 130 PS. Für ein Turbo-Triebwerk der neusten Generation fehlt ihm die Spritzigkeit und der satte Durchzug. Die Gründe dafür liegen bei den sehr lang ausgelegten Gängen und dem Leergewicht von gut 1.5 Tonnen. Insgesamt geht es ausreichend flott vorwärts, aber auch für Turbodiesel hat das «Downsizing-Prinzip» seine Grenzen. Positiv ist der angemessene Verbrauch.

Fahreigenschaften:

Der i30 bietet ein problemloses und gutmütiges Fahrverhalten aber ohne ausgeprägte Fahrdynamik. Er lenkt willig ein, untersteuert wenig und bleibt satt in der Spur. Die variable Lenkung «Flex Steer» verfügt über drei Einstellmöglichkeiten. Im Normalmodus ist sie am angenehmsten, im Sport ist die Rückmeldung am stärksten, aber die Haltekräfte steigen deutlich an.

Sicherheit:

Die Sicherheitsausrüstung ist sehr umfangreich. Nebst sieben Airbags inkl. Knieairbag sind auch Xenon- und Kurvenlicht serienmässig. Beim Bremsstest aus 100 km/h erreichte der i30 mit 37 Meter Bremsweg die Note «sehr gut». Einen Abzug gibt es für die eingeschränkte Übersicht nach hinten.

Spezielles:

Hyundai hat den Klassenprimus Golf genau inspiziert und teilweise ähnlich gute Lösungen gewählt. Die schlechte Lösung wie beim Golf, den Verankerungspunkt des Top Tether-Gurtes an der Innenseite des Kofferraumes zu plazieren, hat man offensichtlich auch übernommen.

FAHRZEUGDATEN

Motor:

Hubraum	1582 ccm
Zylinder	4
Ventile pro Zylinder	4
Aufladung	ja
Max. Leistung	94 kW
Max. Drehmoment	260/1900 Nm/Umin

Kraftübertragung:

Getriebe:	m6
Antrieb:	Front

Karosserie:

Karosserieform:	Limousine
Leergewicht lt. Hersteller	1495 kg
Max. Anhängelast	1500 kg
Kofferraumvol. klein	378 Liter
Kofferraumvol. gross	1316 Liter

Garantie:

Allg. Werksgarantie	5 Jahre
Mobilitätsgarantie	5 Jahre
Rostschutzgarantie:	12 Jahre (mit Auflagen)

Preise:

Basisspreis:	31'990.– CHF
Preis Testfahrzeug:	37'160.– CHF

Auszug Zubehör:

- Sublime Pack
- Komplettradsatz 225/45 R17 + TPMS

Reifen Testfahrzeug	225/45R17 Kumho EcstaHM
Reifen Mindestgrösse	195/65R15

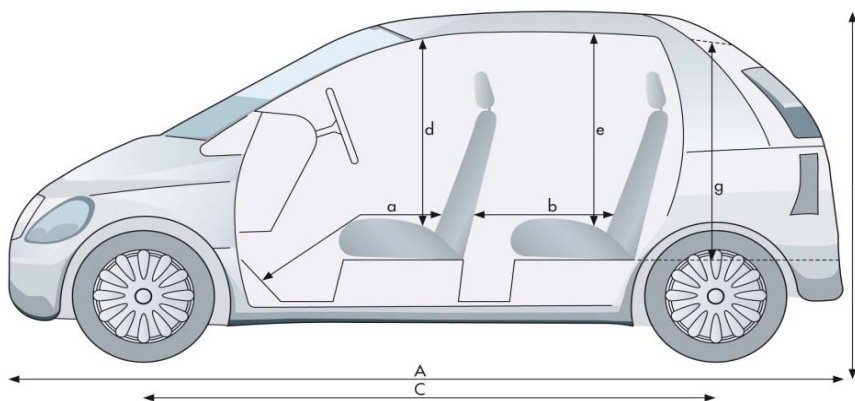

a von /bis 89 cm/111 cm

b von /bis 62 cm/87 cm

d 103 cm

e 95 cm

g 71 cm

A 430 cm

B 147 cm

C 265 cm

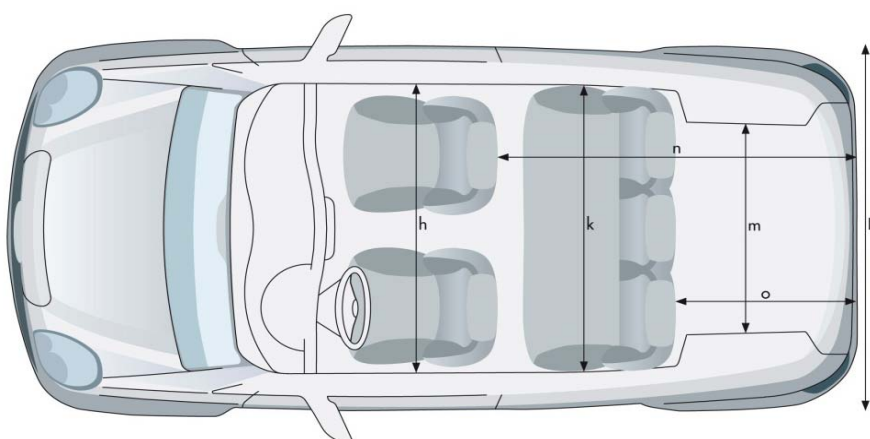

h 148 cm

k 148 cm

m 103 cm

n 156 cm

o 73 cm

D 178 cm

TESTWERTE

Motorleistung:

Leistungsmessung TCS	95.5 kW
Abweichung zu Hersteller	+1.5 kW

Tachoabweichung:

Bei 60 km/h	62 km/h Anzeige
Bei 80 km/h	82 km/h Anzeige
Bei 100 km/h	103 km/h Anzeige
Bei 120 km/h	123 km/h Anzeige

Gewichte:

Leergewicht Testfzg.	1515 kg
Abweichung zu Hersteller	+20 kg
Zuladung Testfzg.	405 kg

Beschleunigung 0 - 100 km/h

Herstellerangabe	10.9 s
Messung TCS	10.8 s

Elastizität (4-Gang)

60 - 100 km/h	8.2 s
80 - 120 km/h	9.0 s

Kilometerzähler Abweichung

Anzeige Fahrzeug	20'000 m
Messwert	20507 m
1000 m effektiv sind	975 m Tacho

Bremsweg

(Mittelwert aus 10 Vollbremsungen mit 100 km/h)	
Bremsweg	37.0 m
Mittlere Verzögerung	10.4 m/s ²

Wendekreis

(Zwischen Mauern)	
Wendekreis links	11.2 m
Wendekreis rechts	11.4 m

Innengeräusche

bei 60 km/h	60 dB(A)
bei 80 km/h	64 dB(A)
bei 100 km/h	67 dB(A)
bei 120 km/h	70 dB(A)

Kosten

Stundenansatz laut BFS	CHF 145.-
Gratis Service	0 Jahre
	0 km

Service laut Hersteller

30000 km
24 Monate

Gesamtkosten für die Wartung

(bei 15'000 km/Jahr)	
bis 180'000 km	CHF 2171.-

Betriebskosten

Bei 10'000 km/Jahr	0.86 CHF/km
Bei 15'000 km/Jahr	0.64 CHF/km
Bei 30'000 km/Jahr	0.42 CHF/km

Umweltaspekte

Normverbrauch (l/100km)	
	städtisch ausserstädtisc gesamt
Werk	5.2 3.8 4.3
TCS	5.9 3.8 4.6

Testverbrauch

5.8 l/100 km

CO₂-Ausstoss

Werksangabe	114 g/km
TCS-Messung	122 g/km
CH-Durchschnitt	159 g/km
Energieetikette	A

Übersicht

Einparken	vorne	1.65 m
	hinten	4.82 m
Sicht	vorne	5.92 m
	hinten	12.00 m

TCS BEWERTUNG

Fahrzeugausstattung	★★★★★
Sicherheitsausstattung	★★★★★
Servicekosten	★★★★★
Innengeräusche	★★★★☆
Übersicht	★★★☆☆

Bremsweg	★★★★★
Normverbrauch Werk	★★★★★
Normverbrauch Test	★★★★★
Testverbrauch	★★★☆☆

VERGLEICHSTABELLE

	HYUNDAI	CITROEN	MAZDA	VW
	i30 1.6 CRDi Premium	DS4 1.6 HDI So Chic	3 1.6 CD Exclusive	Golf 1.6 TDI Comfortline
Preis (CHF)	31'990.–	35'450.–	31'560.–	36150.–
Hubraum (cm³)	1582	1560	1560	1598
Leistung (kW/PS)	94/125	82/112	85/115	77/105
Drehmoment (Nm/Umin)	260/1900	270/1750	270/1750	250/1500
Gesamtverbrauch 1999/100/EG (l/100km)	4.6 A(2)	4.5(1) A(2)	4.3(1) A(2)	4.1(1) A(2)
Innenlärm bei 120 km/h (dBA)	70	69(5)	70(6)	69(7)
Betriebskosten(CHF/km) (3)	0.64	0.72	0.68	0.68
Bewertung Servicekosten (4)	★★★★★	★★★☆☆	★★☆☆☆	★★★★★
Test Touring (Nummer/Jahr)	12/2012	1/2011(5)	11/2009(6)	1/2009(7)

(1) Wert laut Importeur

(2) Energieeffizienz laut Importeur

(3) Bei 15'000 km/Jahr

(4) Gesamtkosten auf 180'000 km bei jährlich 15'000 km

(5) Citroen C4 2.0 HDI

(6) Mazda 3 2.2 CD Sport

(7) VW Golf 2.0 TDI