

# Ford B-Max 1.0 SCTi Titanium



**DAS HIGHLIGHT DES NEUEN FORD B-MAX, DER AUF DER PLATTFORM DES BEKANNTEN FIESTA BASIERT, IST SEIN REVOLUTIONÄRES TÜRSYSTEM OHNE KLASSISCHE B-SÄULE. ÖFFNET MAN BEIDE TÜREN, ENSTEHT EIN AUSSCHNITT VON 1.5 METER BREITE MIT ZAHLREICHEN PRAKTISCHEN VORTEILEN ZUM EIN-UND AUSSTIEG, VERSTAUEN DER EINKÄUFE ODER DIE MONTAGE VON KINDERSITZEN.**

#### Positiv

- Das revolutionäre Türsystem ohne B-Säule
- Platzangebot bei Kleinwagen-Abmessungen
- Erstaunlich starker Dreizylinder- Motor
- Sparsam im Verbrauch
- Reichhaltige Komfortausstattung
- Angenehmer Fahrkomfort

#### Negativ

- Bei Autobahnfahrten fehlt sechster Gang
- Kofferraumvolumen nur zufriedenstellend
- Vordersitze mit etwas kurzen Sitzflächen
- Verstellbare Rücksitzbank fehlt
- Kabelführung bei Schiebetüren etwas heikel
- Teilweise zu kleine Bedienungsschalter

#### Präsentation:

Mit dem neuen B-Max ist Ford ein gefällig gestyltes Multifunktions-Auto im Mini-Van-Segment gelungen. Optisch vermittelt das Interieur in dieser Preisklasse ein recht hochwertiges Ambiente.

#### Innenraum:

Für einen Mini-Van mit Kleinwagenabmessungen ist das Platzangebot inkl. Kopf- und Beinfreiheit vorne und hinten beachtlich. Das «revolutionäre» Schiebetüren-System ohne B-Säule bietet im Alltag zahlreiche praktische Vorteile wie der Einstieg hinten, die Kindersitzmontage und das Verstauen der Einkäufe auch in engen Parklücken. Das Kofferraumvolumen ist mit 318 Liter nicht riesig aber sicher ausreichend. Mit einer verschiebbaren Rücksitzbank liesse sich der Nutzwert noch steigern, aber bei abgeklappten Lehnen entsteht ein ebener Ladeboden mit beachtlichen 1390 Liter Volumen, der die meisten Transportbedürfnisse abdeckt.

#### Komfort:

Die Federung ist schluckfreudig und auf Komfort ausgelegt. Mit Ausnahme der etwas kurzen Sitzfläche sind die Sitze gut konturiert mit anständigem Seitenhalt, und mit dem niedrigen Geräuschpegel bietet der B-Max einen ausgewogenen Fahrkomfort auch auf langen Strecken. Eine leichte Komforteinbusse sind bei niedertouriger Fahrweise die Resonanzen des Dreizylinder-Motors. Die serienmässige Komfortausrüstung ist sehr umfangreich. Die Bedienung ist mit Ausnahme der zu kleinen Tasten in der Mittelkonsole weitgehend funktionell.



1



2



3



4

- 1 Das Raumgefühl im luftigen Interieur ist für ein Viermeter-Auto beachtlich.
- 2 Mit ebenem Ladeboden und 1390 l Volumen ist der B-Max auch für Ikea-Einkäufe gewappnet.
- 3 Die unsichtbare B-Säule bietet viele praktische Vorteile.
- 4 Der 1.0-L- Dreizylinder mit Turboaufladung ist spritzig, durchzugsstark und sparsam.

#### **Fahrleistungen:**

Der 1.0-l- Dreizylinder mit Direkteinspritzung und Turboaufladung hat im Test überzeugt. Ohne Anfahrschwäche zeigt er bereits aus niederen Touren ein spritziges Ansprungsverhalten, ist durchzugsstark und läuft auch recht kultiviert. Die gebotenen Fahrleistungen sind beachtlich. Bei gleichmässiger Fahrweise sind Verbrauchswerte knapp über 5 Liter möglich. Das Fünfganggetriebe ist gut auf den Motor abgestimmt und lässt sich leichtgängig und präzise schalten, einzig auf der Autobahn wünscht man sich noch einen sechsten Gang.

#### **Fahreigenschaften:**

Mit dem gut abgestimmten Fahrwerk bietet der B-Max einen erstaunlichen Fahrspass. Er lenkt willig ein, untersteuert wenig und lässt sich mit der direkten und präzisen Lenkung flott durch die Kurven ziehen.

#### **Sicherheit:**

Die Sicherheitsausrüstung inkl. Kopfairbag ist vollständig. Mit 36.7 Meter Bremsweg von 100 - 0 km/h erreichte der B-Max die Note «sehr gut».

#### **Spezielles:**

Das spezielle Türsystem des B-Max ohne B-Säule wurde von den Ford-Ingenieuren recht clever gelöst. Um bei einem Unfall die gleiche Schutzwirkung wie bei einem konventionellen Türsystem mit B-Säulen zu bieten, verbirgt sich die B-Säule unsichtbar im Aufbau der beiden Türen. Das Ganze wird über ein Käfigsystem abgestützt, welches die einwirkenden Kräfte bei einem Seitenaufprall aufnimmt. Quelle: ams Nr. 25/2012

## FAHRZEUGDATEN

### Motor

Hubraum	998 ccm
Zylinder	3
Ventile pro Zylinder	4
Aufladung	ja
Max. Leistung	88 kW
Max. Drehmoment	170/1400 Nm/Umin

### Kraftübertragung

Getriebe	m5
Antrieb	Front

### Karosserie

Karosserieform	Van
Leergewicht lt. Hersteller	1332 kg
Max. Anhängelast	750 kg
Kofferraumvol. klein	318 Liter
Kofferraumvol. gross	1386 Liter

### Garantie

Allg. Werksgarantie	2 Jahre
Mobilitätsgarantie	Autoleben lang
Rostschutzgarantie	12 Jahre (mit Auflagen)

### Preise:

Basisspreis	27'900.- CHF
Preis Testfahrzeug	33'300.- CHF

### Auszug Zubehör

- Easy Driver Pack
- Sony Audiosystem
- Metallic Lackierung
- Panoramadach
- Ford Key Free

Reifen Testfahrzeug	195/55R16 Conti Premium
Reifen Mindestgrösse	185/60R15

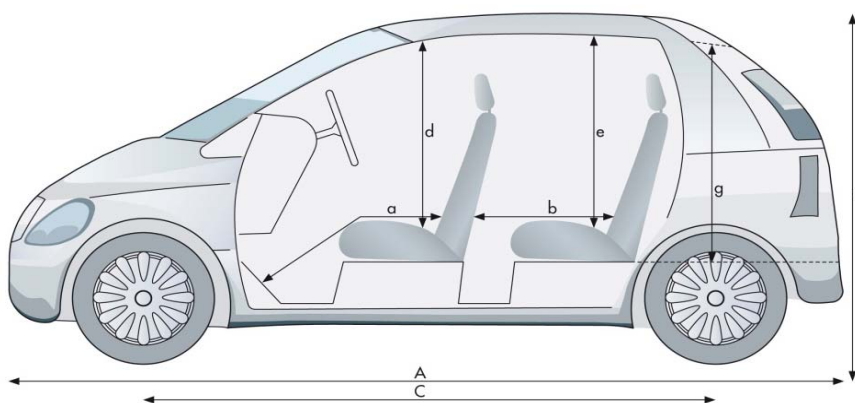

**a** von /bis 90 cm/113 cm

**b** von /bis 62 cm/86 cm

**d** 108 cm

**e** 96 cm

**g** 84 cm

**A** 408 cm

**B** 160 cm

**C** 249 cm

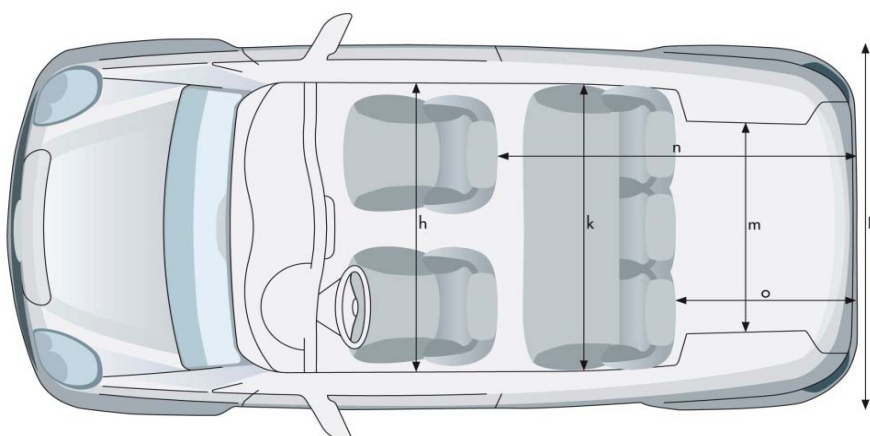

**h** 144 cm

**k** 135 cm

**m** 100 cm

**n** 147 cm

**o** 65 cm

**D** 175 cm

## TESTWERTE

### Motorleistung

Leistungsmessung TCS	92 kW
Abweichung zu Hersteller	+4.0 kW

### Tachoabweichung

Bei 60 km/h	63 km/h Anzeige
Bei 80 km/h	84 km/h Anzeige
Bei 100 km/h	104 km/h Anzeige
Bei 120 km/h	105 km/h Anzeige

### Gewichte

Leergewicht Testfzg.	1395 kg
Abweichung zu Hersteller	+63 kg
Zuladung Testfzg.	365 kg

### Beschleunigung 0 - 100 km/h

Herstellerangabe	11.2 s
Messung TCS	10.5 s

### Elastizität (Fahrstufe «4-Gang»)

60 - 100 km/h	7.9 s
80 - 120 km/h	8.8 s

### Kilometerzähler Abweichung

Anzeige Fahrzeug	20'000 m
Messwert	20'200 m
1000 m effektiv sind	990 m Tacho

### Bremsweg

(Mittelwert aus 10 Vollbremsungen mit 100 km/h)	
Bremsweg	36.7 m
Mittlere Verzögerung	10.5 m/s <sup>2</sup>

### Wendekreis

(Zwischen Mauern)	
Wendekreis links	11.1 m
Wendekreis rechts	11.0 m

### Innengeräusche

bei 60 km/h	59 dB(A)
bei 80 km/h	62 dB(A)
bei 100 km/h	65 dB(A)
bei 120 km/h	68 dB(A)

### Kosten

Stundenansatz laut BFS	CHF 145.-
Gratis Service	0 Jahre
	0 km

### Service laut Hersteller

20000 km
12 Monate

### Gesamtkosten für die Wartung

(bei 15'000 km/Jahr)	
bis 180'000 km	CHF 4'961.-

### Betriebskosten

Bei 10'000 km/Jahr	0.81 CHF/km
Bei 15'000 km/Jahr	0.62 CHF/km
Bei 30'000 km/Jahr	0.42 CHF/km

### Umweltaspekte

Normverbrauch (l/100km)			
	städtisch	ausserstädtisch	gesamt
Werk	6.2	4.2	4.9
TCS	6.5	4.2	5.1

### Testverbrauch

6.3 l/100 km
--------------

### CO<sub>2</sub>-Ausstoss

Werkangabe	114 g/km
TCS-Messung	119 g/km
CH-Durchschnitt	153 g/km
Energieetikette	B

### Übersicht

Einparken	vorne	1.13 m
	hinten	5.60 m
Sicht	vorne	3.09 m
	hinten	10.18 m

## TCS BEWERTUNG

Fahrzeugausstattung	★★★★★
Sicherheitsausstattung	★★★★★
Servicekosten	★★★☆☆
Innengeräusche	★★★★★
Übersicht	★★★☆☆

Bremsweg	★★★★★
Normverbrauch Werk	★★★★☆
Normverbrauch Test	★★★★☆
Testverbrauch	★★★★☆

## VERGLEICHSTABELLE

	FORD	CITROEN	KIA	OPEL
	<b>B-Max 1.0 SCTi Titanium</b>	<b>Picasso C3 1.6i 16V Exclusive</b>	<b>Venga 1.6 CVVT Trend</b>	<b>Meriva 1.4T Active Ed.</b>
Preis (CHF)	27'900.–	22'190.–	26'600.–	28'500.–
Hubraum (cm <sup>3</sup> )	998	1598	1591	1364
Leistung (kW/PS)	88/120	88/120	92/125	88/120
Drehmoment (Nm/Umin)	170/1400	158/4250	156/4200	175/1750
Gesamtverbrauch 1999/100/EG (l/100km)	5.1 B(2)	6.4(1) D(2)	5.9(1) D(2)	5.6(1) B(2)
Innenlärm bei 120 km/h (dBA)	68	69(5)	71(6)	70(7)
Betriebskosten(CHF/km) (3)	0.62	0.58	0.64	0.63
Bewertung Servicekosten (4)	★★★★☆☆	★★★★★★	★★★★☆☆	★★★★☆☆
Test Touring (Nummer/Jahr)	8/2013	6/2009(5)	13/2010(6)	16/2010(7)

(1) Wert laut Importeur

(2) Energieeffizienz laut Importeur

(3) Bei 15'000 km/Jahr

(4) Gesamtkosten auf 180'000 km bei jährlich 15'000 km

(5) Citroen C3 Picasso 1.6 HDI 110 PS

(6) Kia Venga 1.6 CVVT Style

(7) Opel Meriva 1.4 T Cosmo 140 PS