



# Fiat Panda 1.2 Lounge



**SEIT 32 JAHREN IST DER FIAT PANDA EINE FESTE GRÖSSE BEI DEN KOMPAKTEN KLEINWAGEN UND GENIESST MITTLERWEILE KULTSTATUS. DIE DRITTE GENERATION WURDE NOCHMALS RADIKAL GERUNDET UND AUCH BEI DEN ABMESSUNGEN HAT ER NOCHMALS DEUTLICH ZUGELEGT.**

## Positiv

- Übersichtliches und handliches Fahrzeug
- Guter Federungs- und Fahrkomfort für Kleinwagen
- Platzangebot vorne, Kopffreiheit und Ladevolumen
- Moderater Verbrauch
- Wirkungsvolle Bremsen
- Gutmütiges Fahrverhalten

## Negativ

- ESP müsste serienmässig sein
- Motorleistung bzw. Durchzugskraft untere Grenze
- Beinfreiheit hinten knapp
- Vordersitze mit kurzer Sitzfläche und wenig Seitenhalt
- Tachoskalierung mit schlechter Ablesbarkeit
- Variabilität für neues Fahrzeug nicht mehr zeitgemäss.

## Präsentation:

Auch der stark gerundete «Neue» ist sofort wieder als Panda erkennbar. Die Frontpartie wirkt recht gefällig, das Heck ist wie bei Hochdachkonzepten meist üblich, dem Zweck optimaler Raumausnutzung untergeordnet. Das eher unkonventionell gestaltete Interieur ist Geschmacksache.

## Innenraum:

Für ein 3.6 Meter- Auto ist das Platzangebot vorne inkl. Kopffreiheit fast wie in einem Micro-Van beachtlich. Für die Hinterbänker wird es speziell mit der Beinfreiheit sehr knapp. Der Kofferraum ist genügend gross und auch gut zugänglich, aber für die Erweiterung des Stauraumes ist das Abklappsystem für ein neues Auto veraltet und es entsteht eine deutliche Stufe. Mit einer «pfiifigen» Variabilität, die auch den Nutzwert steigert, hätte der Panda punkten können. Die Ablesbarkeit des abgerundeten Tachos ist mässig und die Skalierung ist gewöhnungsbedürftig. Umständlich zu bedienen ist der Scheibenwischer und an der Hecktüre innen fehlt ein stabiler Handgriff anstelle des filigranen Bändels.

## Komfort:

Die Federung ist für einen Kleinwagen erstaunlich schluckfreudig und ausgewogen. Auch der relativ niedrige Geräuschpegel trägt zum recht guten Fahrkomfort bei. Mit diesen Komfortmerkmalen sind auch längere Distanzen kein Problem. Weniger überzeugt haben die Sitze mit zu kurzer Sitzfläche und wenig Seitenhalt beim Topmodell «Lounge.» Die serienmässige Komfortausrüstung und die Bedienung sind zufriedenstellend.



1



2



3



4

- 1 Alle Anzeige- und Bedienelemente inkl. Schalthebel sind in der Form des abgerundeten Quadrats.
- 2 Für flottes Vorwärtskommen braucht der 1.2 Liter-Motor Drehzahlen, aber er ist sparsam.
- 3 In der zweiten Reihe geht es in dieser Fahrzeugkategorie naturgemäss enger zu, speziell bei der Beinfreiheit.
- 4 Der Kofferraum ist genügend gross und gut beladbar, aber bei abgeklappter Rückenlehne entsteht eine hohe Kante.

#### Fahrleistungen:

Dass sich bei 1.1 Tonnen Leergewicht (Testfahrzeug) und 69 PS Leistung bezüglich Fahrleistungen und Durchzugsvermögen der Vorwärtsdrang in Grenzen hält, war zu erwarten. Insgesamt sind aber die Fahrleistungen ausreichend. Für flottes Vorwärtskommen braucht der 1.2 Liter-Motor Drehzahlen und sehr häufiges Schalten. Letzteres ist zwar kein Problem, da sich mit dem griffgünstig platzierten «Joystick» die Gänge flink wechseln lassen, auch wenn die Schaltwege nicht unbedingt kurz ausfallen. Im Verbrauch, der bei Kleinwagen eine spezielle Bedeutung hat, erfüllte der Panda die Erwartungen sowohl beim Normverbrauch im Labor und im Praxisverbrauch auf der Strasse.

#### Spezielles:

0

#### Fahreigenschaften:

Das Fahrverhalten des Panda ist gutmütig und problemlos, aber nicht ganz ausgewogen. Bei forscher Fahrweise untersteuert er deutlich und die Lenkung dürfte etwas direkter ansprechen. Anstelle der umschaltbaren Lenkung auf City-Modus, die überflüssig erscheint, würde es mehr Sinn machen das ESP serienmässig anzubieten.

#### Sicherheit:

Mit Ausnahme des aufpreispflichtigen ESP (CHF 500.-) ist die Sicherheitsausrüstung gut. Beim Bremstest überraschte der Panda mit 38.6 Meter Bremsweg und verfehlte die Note «sehr gut» nur knapp. Mit den fast senkrechten Karosserieabschlüssen und grossen Fensterflächen ist auch die Übersicht sehr gut.

## FAHRZEUGDATEN

### Motor:

Hubraum	1242 ccm
Zylinder	4
Ventile pro Zylinder	2
Aufladung	nein
Max. Leistung	51 kW
Max. Drehmoment	102/3000 Nm/Umin

### Kraftübertragung:

Getriebe:	m5
Antrieb:	Front

### Karosserie:

Karosserieform:	Limousine
Leergewicht lt. Hersteller	1015 kg
Max. Anhängelast	800 kg
Kofferraumvol. klein	225 Liter
Kofferraumvol. gross	870 Liter

### Garantie:

Allg. Werksgarantie	3 Jahre
Mobilitätsgarantie	3 Jahre
Rostschutzgarantie:	8 Jahre (mit Auflagen)

### Preise:

Basisspreis:	16'600.- CHF
Preis Testfahrzeug:	19'870.- CHF

### Auszug Zubehör:

- Pack Techno Navigationssystem
- Pack Klima A.Klimaanl./Beheizb.Frontsch.
- Metallic-Farbe
- Pack Style Nebelsch./ Leichtmetalf.15"
- Rücksitze abkl./Kopfstützen h-verstellb.

Reifen Testfahrzeug	185/55R15 Goodyear Effiz.-Grip
Reifen Mindestgrösse	165/70R14

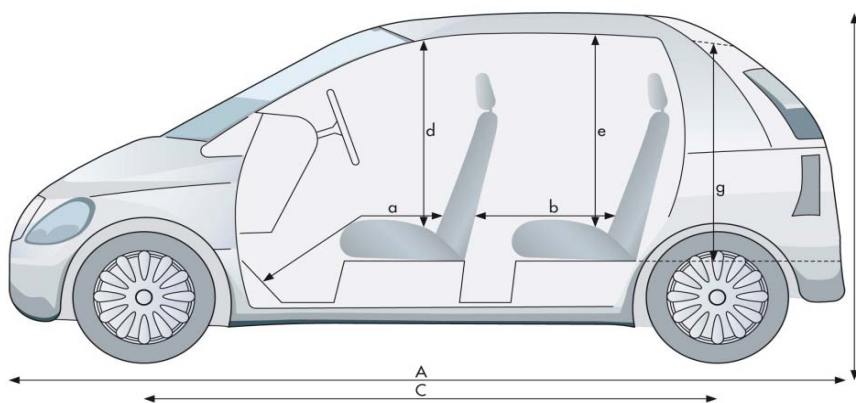

a von /bis 87 cm/107 cm

b von /bis 50 cm/72 cm

d 108 cm

e 98 cm

g 72 cm

A 365 cm

B 155 cm

C 230 cm

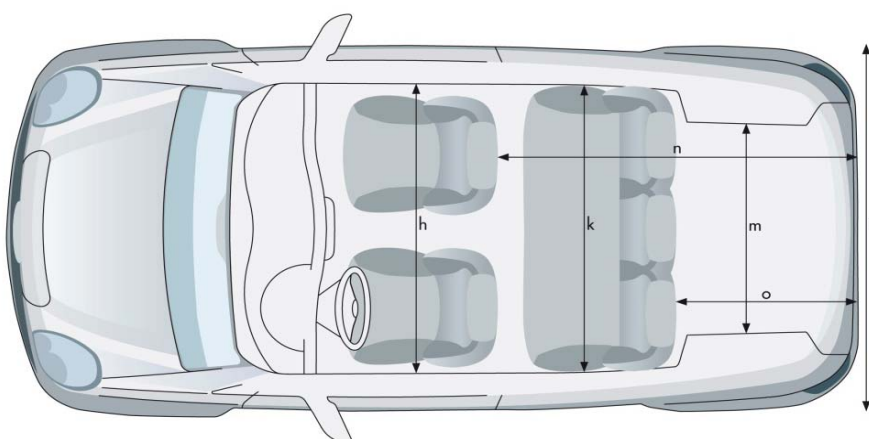

h 133 cm

k 134 cm

m 101 cm

n 114 cm

o 50 cm

D 164 cm

## TESTWERTE

### Motorleistung:

Leistungsmessung TCS	53.6 kW
Abweichung zu Hersteller	+2.6 kW

### Tachoabweichung:

Bei 60 km/h	62 km/h Anzeige
Bei 80 km/h	83 km/h Anzeige
Bei 100 km/h	104 km/h Anzeige
Bei 120 km/h	125 km/h Anzeige

### Gewichte:

Leergewicht Testfzg.	1095 kg
Abweichung zu Hersteller	+80 kg
Zuladung Testfzg.	345 kg

### Beschleunigung 0 - 100 km/h

Herstellerangabe	14.2 s
Messung TCS	14.2 s

### Elastizität (4-Gang)

60 - 100 km/h	13.5 s
80 - 120 km/h	16.3 s

### Kilometerzähler Abweichung

Anzeige Fahrzeug	20'000 m
Messwert	19985 m
1000 m effektiv sind	999.25 m Tacho

### Bremsweg

(Mittelwert aus 10 Vollbremsungen mit 100 km/h)	
Bremsweg	38.6 m
Mittlere Verzögerung	10.0 m/s <sup>2</sup>

### Wendekreis

(Zwischen Mauern)	
Wendekreis links	10.1 m
Wendekreis rechts	9.6 m

### Innengeräusche

bei 60 km/h	61 dB(A)
bei 80 km/h	65 dB(A)
bei 100 km/h	69 dB(A)
bei 120 km/h	72 dB(A)

### Kosten

Stundenansatz laut BFS	CHF 145.-
Gratis Service	0 Jahre
	0 km

### Service laut Hersteller

30000 km
24 Monate

### Gesamtkosten für die Wartung

(bei 15'000 km/Jahr)	
bis 180'000 km	CHF 3'712.-

### Betriebskosten

Bei 10'000 km/Jahr	0.63 CHF/km
Bei 15'000 km/Jahr	0.48 CHF/km
Bei 30'000 km/Jahr	0.33 CHF/km

### Umweltaspekte

Normverbrauch (l/100km)			
	städtisch	ausserstädtisch	gesamt
Werk	6.7	4.3	5.2
TCS	6.8	4.4	5.3

### Testverbrauch

5.6 l/100 km

### CO<sub>2</sub>-Ausstoss

Werksangabe	120 g/km
TCS-Messung	122 g/km
CH-Durchschnitt	159 g/km
Energieetikette	C

### Übersicht

Einparken	vorne	1.07 m
	hinten	3.50 m
Sicht	vorne	2.90 m
	hinten	5.50 m

## TCS BEWERTUNG

Fahrzeugausstattung	★★★★☆☆
Sicherheitsausstattung	★★★★☆☆
Servicekosten	★★★★★
Innengeräusche	★★★★☆☆
Übersicht	★★★★☆☆

Bremsweg	★★★★☆☆
Normverbrauch Werk	★★★★☆☆
Normverbrauch Test	★★★★☆☆
Testverbrauch	★★★★☆☆

# VERGLEICHSTABELLE

	FIAT	CHEVROLET	HYUNDAI	VW
	<b>Panda 1.2 Lounge</b>	<b>Spark 1.2 LT</b>	<b>i10 1.2 Style</b>	<b>UP 1 take up</b>
<b>Preis (CHF)</b>	16'600.-	15'990.-	14'990.-	17'310.-
<b>Hubraum (cm<sup>3</sup>)</b>	1242	1206	1248	999
<b>Leistung (kW/PS)</b>	51/69	60/81	63/85	55/75
<b>Drehmoment (Nm/Umin)</b>	102/3000	111/4800	120/4000	95/3000
<b>Gesamtverbrauch 1999/100/EG (l/100km)</b>	5.3 C(2)	5.2 B(2)	4.9 B(2)	5.1 B(2)
<b>Innenlärm bei 120 km/h (dBA)</b>	72	74(5)	74(6)	71(7)
<b>Betriebskosten(CHF/km) (3)</b>	0.48	0.50	0.48	0.48
<b>Bewertung Servicekosten (4)</b>	★★★★★	★★☆☆☆	★★★☆☆	★★★★★
<b>Test Touring (Nummer/Jahr)</b>	1/2013	10/2010(5)	11/2008(6)	10/2012(7)

(1) Wert laut Importeur

(2) Energieeffizienz laut Importeur

(3) Bei 15'000 km/Jahr

(4) Gesamtkosten auf 180'000 km bei jährlich 15'000 km

(5) Chevrolet Spark 1.2

(6) Hyundai i10 1.2 49 kW

(7) VW UP 1.0 black up