

# BMW 320d Limousine Automat.



**DER DREIER BMW IST EINER DER ERFOLREICHSTEN KLASSISCHEN MITTELKLASSE-LIMOUSINEN UND WIRD SEIT 1975 PRODUZIERT. NACH 37 JAHREN BAUZEIT GEHT DIE MITTLERWEILE SECHSTE GENERATION GESTRECKTER UND DYNAMISCHER AN DEN START.**

#### Positiv

- Präsentation, dynamisches und elegantes Styling
- Kombination Motor/8-Stufenautomat passt perfekt
- Fahrdynamik zwischen Lenkung, Fahrwerk, Bremsen
- Durchzugskraft bzw. Fahrleistungen sind beachtlich
- Tiefer Verbrauch bei Fahrzeuggröße und Gewicht
- Fahrkomfort mit Langstreckenqualitäten

#### Negativ

- Der Anschaffungspreis ist hoch
- Aufpreispolitik (Ausnahme Swiss Premium)
- Kontrastarme Anzeigen
- Seitenhalt Vordersitze müsste ausgeprägter sein
- Verwendete Materialien nicht immer premiumwürdig
- Knurriger und kerniger Diesel im Leerlauf

#### Präsentation:

Im Vergleich zum Vorgänger ist speziell die Frontpartie sehr dynamisch und elegant ausgefallen. Das Heck hingegen ist eher etwas schwerfälliger, aber insgesamt ist der neue Dreier eine elegante Limousine mit noch kompakten Abmessungen. Das Interieur mit den billig wirkenden Holzimitationen «Playmobil» ist stellenweise weder im Material noch in der Anmutung premiumwürdig.

#### Innenraum:

Mit den gestiegenen Abmessungen und längerem Radstand bietet der neue 320 auch für die Hinterbänker passable Platzverhältnisse inkl. Kopffreiheit, aber mit der ausgeprägten Muldenform sitzen nur zwei Personen richtig bequem. Bei den verwendeten Materialien und auch Verarbeitungsqualität konnte zumindest das Testfahrzeug mit beigem Interieur nur teilweise nach BMW-Standard überzeugen. Mit 480 Liter ist das Kofferraumvolumen für eine Limousine gut bemessen. Die abklappbaren Rückenlehnen sind Serie, aber die Durchreiche kostet stolze CHF 680.– extra.

#### Komfort:

Die Federung ist trotz Run-Flat Bereifung schluckfreudig und ausgewogen. Die Ledersitze sind insgesamt bequem. Bei CHF 2'200.– Aufpreis sollte jedoch der Fahrersitz mit elektrischer Höhenverstellung und einer Lordosenstütze ausgerüstet sein. Ein Plus ist der tiefe Geräuschpegel im Innenraum auf der Autobahn, bei hörbaren Windgeräuschen. Bei der Grundausstattung erhält der 320d dank dem «Swiss Premium-Paket» ohne Mehrpreis die Note «gut», wobei Konkurrenten in diesem Preissegment eine ganze Reihe von Ausstattungsdetails mehr an Bord haben. In der Bedienung hat speziell das i-Drive mit den klaren Menüstrukturen überzeugt. Der 320d ist eine angenehme Reiselimousine.



1



2



3



4

- 1 Die beigen und hellen Zifferblätter sind kontrastarm, was die Ablesbarkeit bei Sonneneinstrahlung einschränkt.
- 2 Mit dem Grössenzuwachs und längerem Radstand bietet er auch für die Fondpassagiere passable Platzverhältnisse.
- 3 Für eine Limousine ist das Kofferraumvolumen gut bemessen, das Durchladesystem kostet CHF 680.– extra.
- 4 Der Zweiliter Turbodiesel ist kräftig, enorm durchzugsstark und sehr sparsam.

#### **Fahrleistungen:**

Mit Ausnahme des kernigen und knurrigen Motors aus niedrigen Touren bietet der Zweiliter-Turbodiesel so ziemlich alles, was man von einem modernen Dieselmotor erwartet. Er ist kräftig, enorm durchzugsstark, drehfreudig und sparsam. Die gebotenen Fahrleistungen sind beeindruckend. Hauptgrund für die positiven Merkmale ist die Antriebskombination aus Motor und Achtstufen-Automatik, die perfekt zusammenpasst. Der Stand der Technik zeigt sich auch im Verbrauch, wo der 320d im Norm- und Praxisverbrauch sehr tiefe Verbrauchswerte zeigte.

#### **Fahreigenschaften:**

Die sportliche Limousine zeigt ein agiles Handling. Sehr gut gelungen ist beim neuen Dreier die fahrdynamische Feinabstimmung von Fahrwerk, Lenkung, Bremsen und ESP. Die Servotronic-Lenkung spricht direkt an und erlaubt sehr präzises Einlenken, aber beim Geradeauslauf erfordert sie minimale Lenkkorrekturen.

#### **Sicherheit:**

Gute Sicherheitsausrüstung, standfeste und sehr wirkungsvolle Bremsen. Mit 34.8 Meter Bremsweg von 100 - 0 km/h ergibt beim Bremsstest die Note «sehr gut». Das fein abgestimmte ESP lässt sportliche Kurvenfahrten zu.

#### **Spezielles:**

Der 320d ist kein Billigangebot, aber mit dem Swiss Premium-Paket ohne Mehrpreis (3'190.–) und den Service- und Garantieleistungen ist zumindest der Grundpreis angemessen.

## FAHRZEUGDATEN

### Motor:

Hubraum	1995 ccm
Zylinder	4
Ventile pro Zylinder	4
Aufladung	ja
Max. Leistung	135 kW
Max. Drehmoment	380/1750 Nm/Umin

### Kraftübertragung:

Getriebe:	a8
Antrieb:	Heck

### Karosserie:

Karosserieform:	Limousine
Leergewicht lt. Hersteller	1505 kg
Max. Anhängelast	1600 kg
Kofferraumvol. klein	480 Liter
Kofferraumvol. gross	0 Liter

### Garantie:

Allg. Werksgarantie	3 Jahre/100'000 km
Mobilitätsgarantie	5 Jahre
Rostschutzgarantie:	12 Jahre (mit Auflagen)

### Preise:

Basisspreis:	53'700.- CHF
Preis Testfahrzeug:	67'400.- CHF

### Auszug Zubehör:

- Comfort Paket
- Moderne Line
- Navigationsystem «Business»
- Leder Dakota
- Metallic Havana

Reifen Testfahrzeug	225/50R17 Bridgestone Potenza
Reifen Mindestgrösse	205/60R16

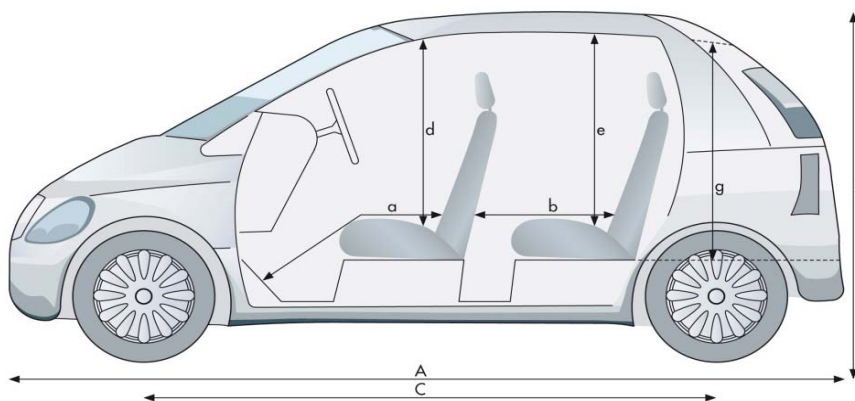

**a** von /bis 93 cm/116 cm

**b** von /bis 63 cm/89 cm

**d** 106 cm

**e** 95 cm

**g** 44 cm

**A** 462 cm

**B** 143 cm

**C** 281 cm

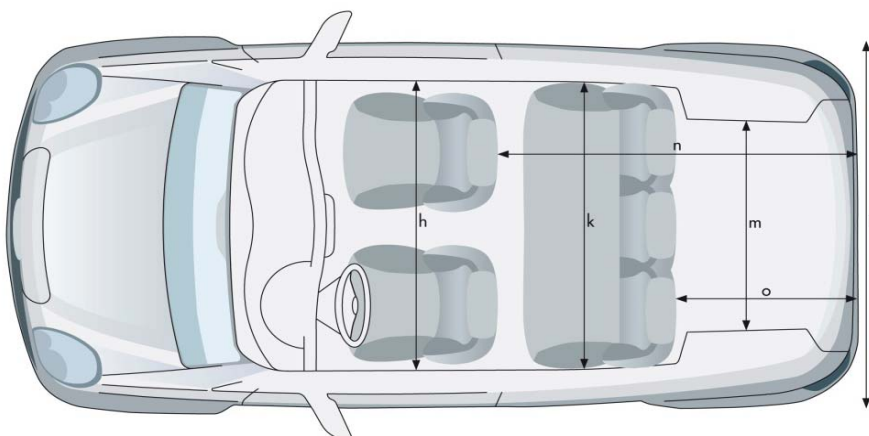

**h** 148 cm

**k** 147 cm

**m** 98 cm

**n** 0 cm

**o** 100 cm

**D** 181 cm

## TESTWERTE

### Motorleistung:

Leistungsmessung TCS	137 kW
Abweichung zu Hersteller	+2.0 kW

### Tachoabweichung:

Bei 60 km/h	62 km/h Anzeige
Bei 80 km/h	82 km/h Anzeige
Bei 100 km/h	102 km/h Anzeige
Bei 120 km/h	123 km/h Anzeige

### Gewichte:

Leergewicht Testfzg.	1595 kg
Abweichung zu Hersteller	+90 kg
Zuladung Testfzg.	385 kg

### Beschleunigung 0 - 100 km/h

Herstellerangabe	7.6 s
Messung TCS	7.4 s

### Elastizität (Fahrstufe «D»)

60 - 100 km/h	3.9 s
80 - 120 km/h	4.9 s

### Kilometerzähler Abweichung

Anzeige Fahrzeug	20'000 m
Messwert	19943 m
1000 m effektiv sind	997 m Tacho

### Bremsweg

(Mittelwert aus 10 Vollbremsungen mit 100 km/h)	
Bremsweg	34.8 m
Mittlere Verzögerung	11.1 m/s <sup>2</sup>

### Wendekreis

(Zwischen Mauern)	
Wendekreis links	11.2 m
Wendekreis rechts	11.1 m

### Innengeräusche

bei 60 km/h	59 dB(A)
bei 80 km/h	62 dB(A)
bei 100 km/h	65 dB(A)
bei 120 km/h	68 dB(A)

### Kosten

Stundenansatz laut BFS	CHF 145.-
Gratis Service	10 Jahre 100000 km

### Service laut Hersteller

nach Anzeige km
nach Anzeige Monate

### Gesamtkosten für die Wartung

(bei 15'000 km/Jahr)	
bis 180'000 km	CHF 2357.-

### Betriebskosten

Bei 10'000 km/Jahr	1.19 CHF/km
Bei 15'000 km/Jahr	0.88 CHF/km
Bei 30'000 km/Jahr	0.58 CHF/km

### Umweltaspekte

Normverbrauch (l/100km)			
	städtisch	ausserstädtisc	gesamt
Werk	5.4	3.9	4.5
TCS	5.6	4	4.6

### Testverbrauch

5.9 l/100 km

### CO<sub>2</sub>-Ausstoss

Werksangabe	118 g/km
TCS-Messung	121 g/km
CH-Durchschnitt	159 g/km
Energieetikette	A

### Übersicht

Einparken	vorne	1.99 m
	hinten	8.62 m
Sicht	vorne	4.42 m
	hinten	14.91 m

## TCS BEWERTUNG

Fahrzeugausstattung	★★★★☆
Sicherheitsausstattung	★★★★☆
Servicekosten	★★★★★
Innengeräusche	★★★★★
Übersicht	★★★☆☆

Bremsweg	★★★★★
Normverbrauch Werk	★★★★★
Normverbrauch Test	★★★★★
Testverbrauch	★★★★☆

# VERGLEICHSTABELLE

	BMW	AUDI	CITROEN	VOLVO
	<b>320d Aut. 2.0 TPT Modern Line</b>	<b>A4 Aut. 2.0 TDI Ambiente</b>	<b>C5 Aut. 2.2 HDi Exclusive</b>	<b>S60 Aut. D4 2.0 Summum</b>
Preis (CHF)	53'700.-	51'560.-	52'200.-	52'200.-
Hubraum (cm <sup>3</sup> )	1995	1968	2179	1984
Leistung (kW/PS)	135/184	130/177	150/204	120/163
Drehmoment (Nm/Umin)	380/1750	380/1750	450/2000	400/1500
Gesamtverbrauch 1999/100/EG (l/100km)	4.6 A(2)	4.8(1) A(2)	5.9(1) B(2)	5.4(1) B(2)
Innenlärm bei 120 km/h (dBA)	68	0	0	69(5)
Betriebskosten(CHF/km) (3)	0.88	0.86	0.94	0.88
Bewertung Servicekosten (4)	★★★★★	★★★★★	★★★☆☆	★★★★★
Test Touring (Nummer/Jahr)	13/2012	0	0	17/2010(5)

(1) Wert laut Importeur

(2) Energieeffizienz laut Importeur

(3) Bei 15'000 km/Jahr

(4) Gesamtkosten auf 180'000 km bei jährlich 15'000 km

(5) Volvo S60 2.0 Aut.