

# SUZUKI SX4 S-CROSS 1.6 D GL-TOP



SUZUKI PRÄSENTIERT MIT DEM SX4 S-CROSS EINEN KOMPAKTEN SUV MIT ANSPRECHENDEM DESIGN. DAS IN UNGARN PRODUZIERTE FAHRZEUG WIRD ALS ALLRAD ODER FRONTTRIEBLER ANGEBOTEN.

## Positiv

- Vielseitige Einsatzmöglichkeiten (gute Traktion, hohe Anhängelast, gutes Platzangebot)
- Kräftiger und trotzdem sparsamer Dieselmotor
- Platzangebot und Kofferraumvolumen
- Komfortables und trotzdem agiles Fahrwerk
- Gute Übersicht und trotzdem gefälliges Design
- Sehr gute Ausstattung

## Negativ

- Indirekte, in der Mittellage unpräzise Lenkung
- Variabilität im Innenraum eher bescheiden
- Verarbeitung und Materialwahl im Innenraum
- Innengeräusche bei niedrigen Geschwindigkeiten (Motorgeräusche)
- Aufpreispolitik (Xenon-Licht nur mit GL-Top Ausstattung)
- Hohe Tacho- und Kilometerzählerabweichung

## Präsentation:

Mit dem SX4 S-Cross bietet Suzuki einen kompakten SUV mit zeitgemäßem Design. Sein Vorgänger, der SX4, wird immer noch angeboten.

## Innenraum:

Im Innenraum trifft man zum einen auf hochwertiges Leder, zum andern aber auch auf eher billig wirkenden Kunststoff. Die Verarbeitung ist nur mässig. Gemessen an den kompakten Aussenmassen vermag der SX4 S-Cross betreffend Platzangebot für Passagiere und Gepäck jedoch zu überzeugen. Auch die Bedienung ist unproblematisch und gibt keine Rätsel auf. Die Ausstattung ist sehr gut und lässt ausser optionalen Fahrer-Assistenz-Systemen praktisch keine Wünsche offen.

## Komfort:

Betreffend Fahrkomfort bietet der SX4 S-Cross einiges. Die Federung ist komfortabel ausgelegt, bietet aber trotzdem ein sportliches Fahrverhalten. Die Sitze sind angenehm gepolstert und bieten gute Verstellmöglichkeiten. Die Komfort-Ausstattung ist für dieses Preissegment gut und beinhaltet unter anderem eine Zweizonen-Klimaanlage, Tempomat, Sitzheizung, Lederausstattung, Parksensoren vorne und hinten oder auch eine automatische Scheibenwischer- und Lichtfunktion. Ein Wermutstropfen sind die Fahrgeräusche, welche besonders bei niedrigen Geschwindigkeiten relativ hoch sind.



1



2



3



4

- 1 Grosses Kofferraumvolumen (450 Liter) für einen Kompakt-SUV
- 2 Übersichtliches Cockpit, jedoch etwas indirekte und in der Mittellage unpräzise Lenkung
- 3 Reichhaltige Ausstattung in der getesteten GL-Top-Version
- 4 Hoher Nutzwert dank Allradantrieb, 1'500 kg Anhängelast und grossem Kofferraumvolumen

#### Fahrleistungen:

Der von Fiat stammende 1.6 Liter Turbo-Diesel packt ab 1'700 U/min kräftig zu. Seine Drehfreudigkeit hält sich dieseltypisch in Grenzen. Der Verbrauch ist, auch dank geringem Leergewicht von gemessenen 1'445 kg, sehr verhalten. Unser Testverbrauch lag bei lediglich 5.6 l/100 km. Das Getriebe lässt sich leicht schalten, jedoch sind die Schaltwege eher lang geraten. Bei tiefen Temperaturen steigt die Betätigungskraft an. Der 5. und besonders der 6. Gang sind sehr lange ausgelegt. Dies ist auf Autobahnen von Vorteil, auf Überlandstrassen ist der 6. Gang jedoch zu lange ausgelegt. Ansonsten sind die Gangabstufungen passend.

#### Fahreigenschaften:

Dank Allradantrieb ist jederzeit eine sehr gute Traktion gegeben. Der im Normalbetrieb als Fronttriebler arbeitende SX4 S-Cross schaltet bei Bedarf die Hinterachse automatisch zu. Vom Fahrer wird dies nicht bemerkt. Bei Bedarf kann das Mittendifferenzial sogar auch gesperrt werden (50%). Ansonsten bügelt das gut abgestimmte Fahrwerk Bodenwellen und Unebenheiten sehr gut aus. Der SX4 S-Cross lässt sich sehr agil bewegen. Lediglich die Lenkung ist in der Mittellage etwas unpräzise und dürfte direkter ausgelegt sein.

#### Sicherheit:

Betreffend Sicherheitsausstattung befindet sich der Suzuki SX4 S-Cross auf hohem Niveau. Was jedoch fehlt sind Fahrer-Assistenzsysteme wie Totwinkelassistent, Abstandsradar oder Spurhalte-Assistent. Diese sind auch gegen Aufpreis nicht erhältlich. Die Übersicht ist für heutige Massstäbe gut. Bei den Bremsmessungen überzeugt der Suzuki SX4 S-Cross mit sehr guten 37.5 Meter aus 100 km/h mit halber Zuladung.

#### Spezielles:

Leider ist die Optionen- oder Aufpreispolitik von Suzuki etwas unverständlich. So sind zum Beispiel Xenon-Scheinwerfer nur in der GL-Top-Version zusammen mit einer Lederausstattung, elektrischem Panorama Hub-/Schiebedach und automatisch abblendendem Innenrückspiegel erhältlich.

## FAHRZEUGDATEN

### Motor

Hubraum	1598 ccm
Zylinder	4
Ventile pro Zylinder	4
Aufladung	ja
Max. Leistung	88 kW
Max. Drehmoment	320/1750 Nm/Umin

### Kraftübertragung

Getriebe	m6
Antrieb	4x4

### Karosserie

Karosserieform	SUV
Leergewicht lt. Hersteller	1380 kg
Max. Anhängelast	1500 kg
Kofferraumvol. klein	430 Liter
Kofferraumvol. gross	1269 Liter

### Garantie

Allg. Werksgarantie	3 Jahre/100'000km
Mobilitätsgarantie	3 Jahre
Rostschutzgarantie	12 Jahre (mit Auflagen)

### Preise

Basispreis	34'990.- CHF
Preis Testfahrzeug	35'680.- CHF

### Auszug Zubehör

- Metalllackierung

Reifen Testfahrzeug	205/50R17 Conti EcoCon 5
Reifen Mindestgrösse	205/60R16

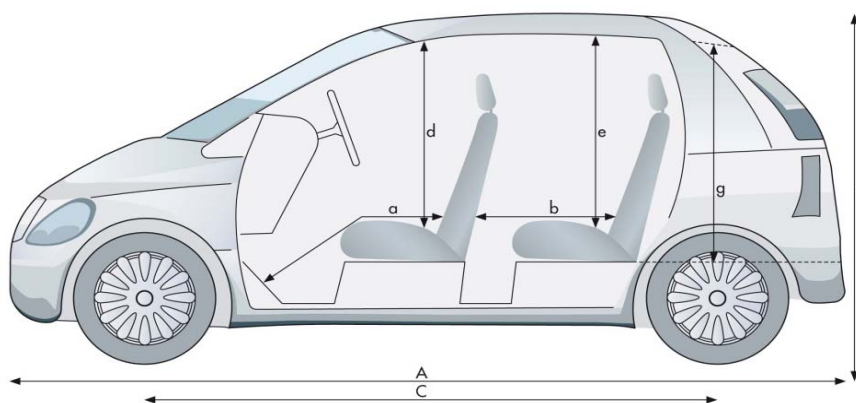

a von /bis 90 cm/110 cm

b von /bis 66 cm/90 cm

d 103 cm

e 92 cm

g 72 cm

A 430 cm

B 158 cm

C 260 cm

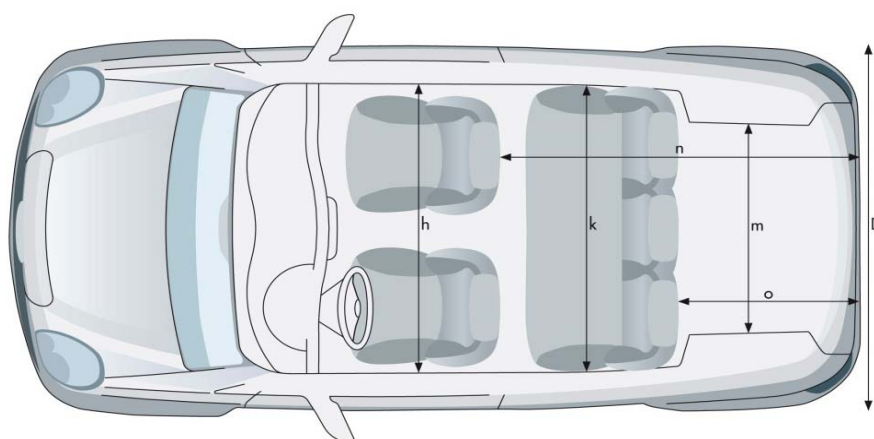

h 146 cm

k 144 cm

m 103 cm

n 165 cm

o 81 cm

D 176 cm

## TESTWERTE

### Motorleistung:

Leistungsmessung TCS	88.2 kW
Abweichung zu Hersteller	+0.2 kW

### Tachoabweichung:

Bei 60 km/h	55 km/h Anzeige
Bei 80 km/h	73 km/h Anzeige
Bei 100 km/h	92 km/h Anzeige
Bei 120 km/h	110 km/h Anzeige

### Gewichte:

Leergewicht Testfzg.	1445 kg
Abweichung zu Hersteller	+65 kg
Zuladung Testfzg.	425 kg

### Beschleunigung 0 - 100 km/h

Herstellerangabe	13.0 s
Messung TCS	10.5 s

### Elastizität (im 4. Gang)

60 - 100 km/h	6.6 s
80 - 120 km/h	7.9 s

### Kilometerzähler Abweichung

Anzeige Fahrzeug	2'000 m
Messwert	1945 m
1000 m effektiv sind	1028 m Tacho

### Bremsweg

(Mittelwert aus 10 Vollbremsungen mit 100 km/h)	
Bremsweg	37.5 m
Mittlere Verzögerung	10.3 m/s <sup>2</sup>

### Wendekreis

(Zwischen Mauern)	
Wendekreis links	11.0 m
Wendekreis rechts	11.5 m

### Innengeräusche

bei 60 km/h	62 dB(A)
bei 80 km/h	63 dB(A)
bei 100 km/h	67 dB(A)
bei 120 km/h	70 dB(A)

### Kosten

Stundenansatz laut BFS	CHF 145.-
Gratis Service	0 Jahre 0 km

### Service laut Hersteller

20000 km 12 Monate
-----------------------

### Gesamtkosten für die Wartung

(bei 15'000 km/Jahr)	
bis 180'000 km	CHF 4'863.-

### Betriebskosten

Bei 10'000 km/Jahr	0.93 CHF/km
Bei 15'000 km/Jahr	0.70 CHF/km
Bei 30'000 km/Jahr	0.46 CHF/km

### Umweltaspekte

Normverbrauch (l/100km)	
	städtisch ausserstädtisc gesamt
Werk	5.2 3.9 4.4
TCS	5.7 3.9 4.5

### Testverbrauch

5.6 l/100 km
--------------

### CO<sub>2</sub>-Ausstoss

Werksangabe	114 g/km
TCS-Messung	117 g/km
CH-Durchschnitt	153 g/km
Energieetikette	A

### Übersicht

Einparken	vorne	1.14 m
	hinten	4.23 m
Sicht	vorne	3.15 m
	hinten	8.14 m

## TCS BEWERTUNG

Fahrzeugausstattung	★★★★★
Sicherheitsausstattung	★★★★★
Servicekosten	★★★★☆
Innengeräusche	★★★☆☆
Übersicht	★★★★☆

Bremsweg	★★★★★
Normverbrauch Werk	★★★★☆
Normverbrauch Test	★★★★☆
Testverbrauch	★★★☆☆

# VERGLEICHSTABELLE

	SUZUKI	CITROEN	OPEL	SKODA
	<b>SX4 S-Cross 1.6 D GL-Top</b>	<b>C4 Aircross 1.6 Hdi Exclusive</b>	<b>Mokka 1.7 CDTi Cosmo</b>	<b>Yeti 2.0 TDI Adventure II</b>
Preis (CHF)	34'990.-	37'000.-	35'900.-	33'090.-
Hubraum (cm <sup>3</sup> )	1598	1560	1686	1968
Leistung (kW/PS)	88/120	84/115	96/130	81/110
Drehmoment (Nm/Umin)	320/1750	270/1750	300/2'000	0/0
Gesamtverbrauch 1999/100/EG (l/100km)	4.5 A(2)	4.9(1) B(2)	4.9(1) B(2)	6.1(1) D(2)
Innenlärm bei 120 km/h (dBA)	70	—	69(5)	69(6)
Betriebskosten(CHF/km) (3)	0.70	—	0.74	0.69
Bewertung Servicekosten (4)	★★★★☆	—	★☆☆☆☆	★★★★★
Test Touring (Nummer/Jahr)	0	—	3/2013(5)	19/2009(6)

(1) Wert laut Importeur

(2) Energieeffizienz laut Importeur

(3) Bei 15'000 km/Jahr

(4) Gesamtkosten auf 180'000 km bei jährlich 15'000 km

(5) Opel Mokka 1.4 Turbo 4x4 Cosmo

(6) Skoda Yeti 1.8 TSI Experience