

Subaru Forester 2.0D Luxury



DER SEIT 1997 GEBAUTE FORESTER WAR NICHT ZULETZT WEGEN SEINER GUTEN GELÄNDETAUGLICHKEIT UND ROBUSTHEIT MEHRHEITLICH IN DEN BERGREGIONEN STARK VERTRETEN. MITTLERWEILE HAT SICH DIE VIERTE FORESTER-GENERATION ZU EINEM MODERNEN «STADT»-SUV GEWANDELT. SEINEN BEWÄHRTEN PRINZIPIEN ALS VIELSEITIGER ALLROUNDER IST ABER AUCH DER NEUSTE FORESTER TREU GEBLIEBEN.

Positiv

- Sehr reichhaltige Komfortausrüstung
- Das Platzangebot
- Vielseitige Allrounder-Eigenschaften
- Ausgewogener Fahrkomfort
- Die Fahreigenschaften mit 4x4-Antrieb
- Kofferraumvolumen und Ablagen

Negativ

- Vordersitze mit mässigem Seitenhalt
- Lenkung dürfte etwas satter sein
- Keine Start-Stopp-Automatik
- Materialien teilweise kratzempfindlich
- Keine Fahrer-Assistenz-Systeme erhältlich
- Bei Kaltstart rauher Motorlauf

Präsentation

Im Vergleich zum Vorgänger wirkt das neue Design verfeinert und moderner. Front- und Heckpartie sind gefälliger. Das Interieur ist optisch auch beim neusten Forester eher konservativ, aber mit der serienmässigen Lederausstattung kann sich das Ganze sehen lassen.

Innenraum

Trotz geringem Längenzuwachs von 3.5 cm und beim Radstand 2.5 cm bietet der neue Forester im Vergleich zum Vorgänger nochmals bessere Platzverhältnisse vorne und hinten inkl. Kopf- und Beinfreiheit. Zugelegt hat auch das Kofferraumvolumen in Normalkonfiguration von 450 auf 505 Liter. Bei abgeklappten Rückenlehnen entsteht eine fast ebene Ladefläche mit beachtlichen 1600 Liter Ladevolumen. Die verwendeten Materialien sind von unterschiedlicher Qualität, wobei der Hartplastik kratzempfindlich ist. Solide hingegen wirkt die Verarbeitung.

Komfort

Die Federung ist sehr schluckfreudig, ausgewogen und komfortabel. Die serienmässigen Ledersitze bieten zuwenig Seitenhalt, aber sie sind nicht unbequem. Mit Ausnahme des kernigen Motorlaufs beim Kaltstart läuft der Boxer-Dieselmotor recht kultiviert. Die serienmässige Komfortausrüstung ist sehr umfangreich und lässt keine Wünsche offen. Die Bluetooth-Koppelung des Telefons ist problemlos, das Navi erfordert mehr Gewöhnung.



1



2



3



4

- 1 Der Forester fühlt sich auch auf Gebirgsstrassen in seinem Element.
- 2 Das Interieur ist eher konservativ, aber sauber verarbeitet und funktionell in der Bedienung.
- 3 Bei abgeklappten Lehnen, entsteht eine fast ebene Fläche mit 1600 Liter Ladevolumen.
- 4 Der Boxer-Turbodiesel überzeugt mit kräftigem Durchzug und tiefen Verbrauchswerten.

Fahrleistungen

Der Boxer-Diesel hat bereits aus niederen Touren, aber erst ab 1700 1/min, einen ordentlichen Durchzug und bietet flotte Fahrleistungen. Die Getriebeabstimmung passt für ein geländegängiges Fahrzeug und die Schaltung ist relativ leichtgängig mit der nötigen Präzision. Im Verbrauch überzeugt der Boxer-Diesel mit erstaunlich tiefen Werten.

Fahreigenschaften

Trotz Komfortabstimmung liegt der Forester satt auf der Bahn und schaukelt wenig auf. Er lenkt willig ein, zeigt ein neutrales Fahrverhalten und lässt sich mit der optimalen Traktion flott durch die Kurven ziehen. Die Lenkung arbeitet insgesamt präzise, dürfte aber etwas satter sein. Nach bekannter Subaru-Tradition kann der Forester mit der bewährten Allradtechnik auch abseits von befestigten Strassen seine Stärken ausspielen.

Sicherheit

Die Sicherheitsausrüstung ist vollständig und mit den grossen Fensterflächen ist auch die Rundumsicht recht gut. Die heute üblichen Assistenz-Systeme sind beim Subaru Forester nicht im Angebot.

Fazit

Die vierte Forester-Generation wirkt im Vergleich zu ihren Vorgängern insgesamt ausgewogener und ausgereifter in allen Disziplinen. Das gute Platzangebot, das Ladevolumen, die bewährte Allradtechnik fürs Gelände und zwei Tonnen Anhängelast machen auch den neusten Forester zu einem vielseitigen Allrounder mit hohem Nutzwert.

FAHRZEUGDATEN

Motor

Hubraum	1998 ccm
Zylinder	4
Ventile pro Zylinder	4
Aufladung	ja
Max. Leistung	kW
Max. Drehmoment	350/1600 Nm/Umin

Kraftübertragung

Getriebe	m6
Antrieb	4x4

Karosserie

Karosserieform	SUV
Leergewicht lt. Hersteller	1669 kg
Max. Anhängelast	2000 kg
Kofferraumvol. klein	505 Liter
Kofferraumvol. gross	1573 Liter

Garantie

Allg. Werksgarantie	3 Jahre /100'000 km
Mobilitätsgarantie	Autoleben lang
Rostschutzgarantie	12 Jahre (mit Auflagen)

Preise

Basispreis	48'550.- CHF
Preis Testfahrzeug	49'400.- CHF

Auszug Zubehör

- Satin White Pearl-Lackierung

Reifen Testfahrzeug	225/55R18 Bridgestone Dueler
Reifen Mindestgrösse	225/60R17

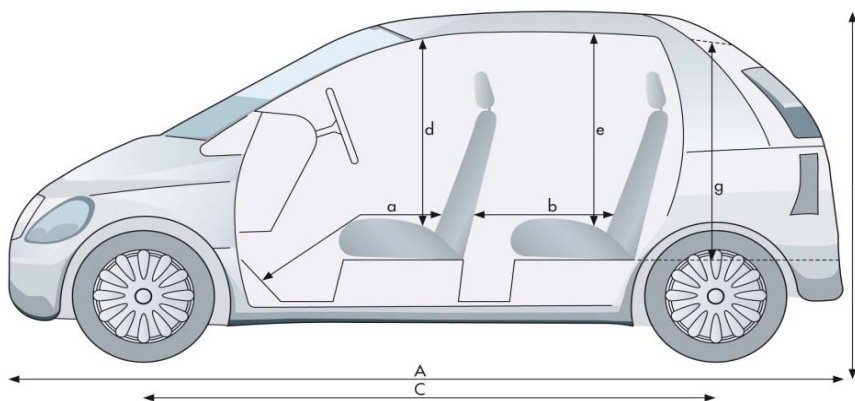

a von /bis 91 cm/116 cm

b von /bis 67 cm/93 cm

d 106 cm

e 98 cm

g 87 cm

A 460 cm

B 174 cm

C 264 cm

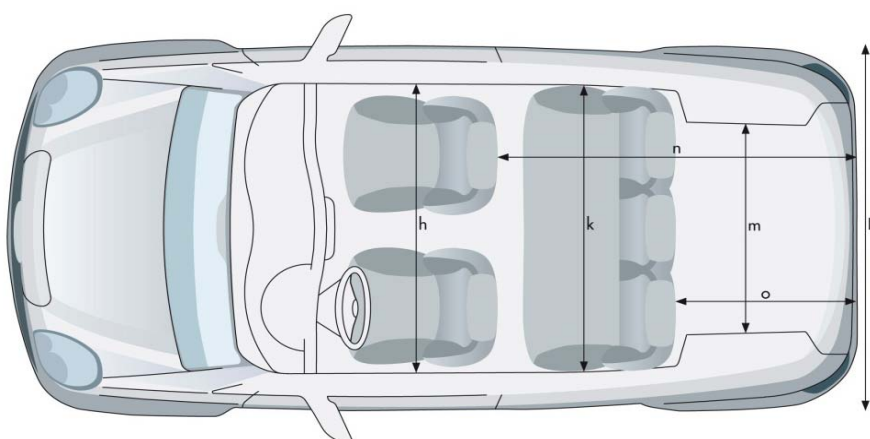

h 150 cm

k 149 cm

m 107 cm

n 170 cm

o 90 cm

D 180 cm

TESTWERTE

Motorleistung

Leistungsmessung TCS	kW
Abweichung zu Hersteller	+0.0 kW

Tachoabweichung

Bei 60 km/h	64 km/h Anzeige
Bei 80 km/h	85 km/h Anzeige
Bei 100 km/h	106 km/h Anzeige
Bei 120 km/h	127 km/h Anzeige

Gewichte

Leergewicht Testfzg.	1685 kg
Abweichung zu Hersteller	+16 kg
Zuladung Testfzg.	395 kg

Beschleunigung 0 - 100 km/h

Herstellerangabe	10.2 s
Messung TCS	10.0 s

Elastizität (4-Gang)

60 - 100 km/h	7.5 s
80 - 120 km/h	8.2 s

Kilometerzähler Abweichung

Anzeige Fahrzeug	20'000 m
Messwert	20241 m
1000 m effektiv sind	988 m Tacho

Bremsweg

(Mittelwert aus 10 Vollbremsungen mit 100 km/h)	
Bremsweg	39.2 m
Mittlere Verzögerung	9.8 m/s ²

Wendekreis

(Zwischen Mauern)	
Wendekreis links	11.4 m
Wendekreis rechts	11.4 m

Innengeräusche

bei 60 km/h	59 dB(A)
bei 80 km/h	62 dB(A)
bei 100 km/h	66 dB(A)
bei 120 km/h	69 dB(A)

Kosten

Stundenansatz laut BFS	CHF 145.-
Gratis Service	0 Jahre
	0 km

Service laut Hersteller

20000 km
12 Monate

Gesamtkosten für die Wartung

(bei 15'000 km/Jahr)	
bis 180'000 km	CHF 4'535.-

Betriebskosten

Bei 10'000 km/Jahr	1.15 CHF/km
Bei 15'000 km/Jahr	0.86 CHF/km
Bei 30'000 km/Jahr	0.58 CHF/km

Umweltaspekte

Normverbrauch (l/100km)	
	städtisch ausserstädtisch gesamt
Werk	7.3 5.2 5.9
TCS	0 0 0

Testverbrauch

6.3 l/100 km

CO₂-Ausstoss

Werksangabe	156 g/km
TCS-Messung	0 g/km
CH-Durchschnitt	153 g/km
Energieetikette	C

Übersicht

Einparken	vorne	2.04 m
	hinten	5.25 m
Sicht	vorne	4.10 m
	hinten	11.48 m

TCS BEWERTUNG

Fahrzeugausstattung	★★★★★
Sicherheitsausstattung	★★★★★
Servicekosten	★★★★☆
Innengeräusche	★★★★☆
Übersicht	★★★☆☆

Bremsweg	★★★★☆
Normverbrauch Werk	★★★★☆
Normverbrauch Test	★★★★☆
Testverbrauch	★★★★☆

VERGLEICHSTABELLE

	SUBARU	HONDA	RENAULT	TOYOTA
	Forester 2.0 D Luxury	CR-V 2.2i DTEC Executive	Koleos 2.0 dCi Exception	RAV-4 2.2 D-4D Sol Premium
Preis (CHF)	48'550.–	44'900.–	48'800.–	46'000.–
Hubraum (cm³)	1998	2199	1995	2231
Leistung (kW/PS)	108/147	110/150	127/173	110/150
Drehmoment (Nm/Umin)	350/1600	350/2000	360/2000	340/2000
Gesamtverbrauch 1999/100/EG (l/100km)	5.9(1) C(2)	5.80(1) C(2)	6.4(1) D(2)	5.7(1) C(2)
Innenlärm bei 120 km/h (dBA)	69	69(5)	68(6)	70(7)
Betriebskosten(CHF/km) (3)	0.86	0.83	0.89	0.86
Bewertung Servicekosten (4)	★★★★☆	★★★★☆	★★★☆☆	★★★☆☆
Test Touring (Nummer/Jahr)	12/2013	7/2013(5)	15/2008(6)	11/2006(7)

(1) Wert laut Importeur

(2) Energieeffizienz laut Importeur

(3) Bei 15'000 km/Jahr

(4) Gesamtkosten auf 180'000 km bei jährlich 15'000 km

(5) Honda CR-V 2.2i-DTEC Aut.

(6) Renault Koleos 2.0 dCi

(7) Toyota RAV-4 2.2 D-4D