

Opel ADAM 1.4 GLAM



NACH DEN GROSSEN ERFOLGEN DER BEIDEN RETRO-BESTSELLER MINI UND FIAT 500 IST JETZT AUCH OPEL MIT DEM NEUEN ADAM IN DAS SEGMENT DER BELIEBTE LIFESTYLE-KLEINWAGEN EINGESTIEGEN. MIT DEM ADAM IST OPEL EBENFALLS EIN HINGUCKER GELUNGEN. DIE APPLIKATIONEN UND FARBEN KÖNNEN FAST UNENDLICH VARIERT WERDEN. GEMÄSS OPEL SIND BIS ZU 30'000 INDIVIDUALISIERUNGEN MÖGLICH.

Positiv

- Trendiges und freches Design
- Agiles, wendiges Fahrverhalten
- Reichhaltige Komfortausrüstung
- Gediegenes, originelles Interieur
- Flotte Fahrleistungen
- Platzangebot und Sitzkomfort vorne

Negativ

- Kofferraumvolumen ist bescheiden
- Eingeschränktes Platzangebot im Fond
- Durchzugsschwäche aus niederen Drehzahlen
- Lenkung um Mittelage unpräzise
- Heizung/Klima zu tief angeordnet
- Verbrauch nur zufriedenstellend

Präsentation

Mit dem neuen ADAM ist Opel ein gefälliges Lifestyle-Produkt gelungen. Im Styling hebt er sich von seinen Mitkonkurrenten ab. Das Interieur ist ebenfalls gelungen und passt zum Wagenäusseren.

Innenraum

Für einen Kleinwagen in diesem Preissegment wirkt das Interieur elegant und recht hochwertig. Auffällig sind die sorgfältig ausgewählten Materialien und die farbliche Abstimmung zum Wagenäusseren. Vorne bietet der ADAM auch für Grossgewachsene ein erstaunlich gutes Platzangebot. Im Fond geht es deutlich enger zu, aber zumindest für kürzere Strecken ist das Platzangebot ausreichend. Das Kofferraumvolumen ist mit 170 Liter auch für einen Kleinwagen bescheiden und wenn man noch die Sound-Anlage mit Subwoofer-Box im Kofferraum ordert, schrumpft das Volumen unter 100 Liter. Deutlich besser mit 663 Liter Ladevolumen sieht es bei der Kofferraumvergrösserung mit abgeklappten Rückenlehnen aus.

Komfort

Die Federung ist straff abgestimmt, aber nicht unkomfortabel. Querfugen und kurze Unebenheiten vermag er nicht ganz zu filtern. Die optionalen Ledersitze sind gut konturiert und bieten genügend Seitenhalt, einzig die Sitzfläche ist etwas kurz geraten. Der Motor ist akustisch präsent, aber nicht aufdringlich. Auf der Autobahn wäre ein sechster Gang wünschenswert. Die serienmässige Komfortausrüstung ist reichhaltig, und die Bedienung mit Ausnahme der zu tief angeordneten Heiz- und Klimaanlage weitgehend funktionell. Die optionalen Multimedia- und Sound-Systeme sind zeitgemäss und überzeugen mit guter Menüführung und vernünftigem Aufpreis.



1



2



3



4

- 1 Gelungenes Interieur mit sorgfältig ausgewählten Materialien und solider Verarbeitung.
- 2 Für zwei kleine Personen ist das Platzangebot hinten ausreichend.
- 3 Bescheidener Laderaum (mit Subwoofer noch 95 Liter) ist nicht für Grosseinkäufe geeignet.
- 4 Der 1.4-Liter-Saugmotor braucht Drehzahlen für flotte Fahrleistungen.

Fahrleistungen

Der 1.4-Liter-Saugmotor ist drehfreudig, hängt gut am Gas und verhilft dem ADAM zu ansprechenden Fahrleistungen. Für flottes Vorwärtskommen muss er aber in den Drehzahlen bei Laune gehalten werden, da er im unteren Drehzahlbereich durchzugsschwach ist und erst ab ca. 3500 /min zügig anzieht. Mit Ausnahme des kurzen zweiten Ganges passt die Getriebeabstufung, und die Schaltung ist leichtgängig und präzise. Im Verbrauch erhält der ADAM ein «zufriedenstellend».

Fahreigenschaften

Der «Kleine» bietet Fahrspass pur. Er lenkt spontan ein, ist agil, liegt satt auf der Bahn und erlaubt flotte Kurvengeschwindigkeiten. Bei Kurvenfahrten arbeitet die Lenkung präzise, aber um die Mittellage wirkt sie «synthetisch» und erfordert laufend kleine Korrekturen.

Sicherheit

Der ADAM bietet bei der aktiven und passiven Sicherheit einen guten Sicherheitsstandard. Beim Bremsstest erreichte er mit 36.6 Meter Bremsweg die Note «sehr gut». Als Assistenzsysteme bietet Opel das Parkassistent-Paket an, in dem auch der Totwinkelassistent enthalten ist.

Spezielles

Speziell beim ADAM sind die fast endlosen Individualisierungsmöglichkeiten.

FAHRZEUGDATEN

Motor

Hubraum	1398 ccm
Zylinder	4
Ventile pro Zylinder	4
Aufladung	nein
Max. Leistung	74 kW
Max. Drehmoment	130/4000 Nm/Umin

Kraftübertragung

Getriebe:	m5
Antrieb:	Front

Karosserie

Karosserieform	Limousine
Leergewicht lt. Hersteller	1190 kg
Max. Anhängelast	0 kg
Kofferraumvol. klein	170 Liter
Kofferraumvol. gross	663 Liter

Garantie

Allg. Werksgarantie	2 Jahre
Mobilitätsgarantie	Autoleben lang
Rostschutzgarantie:	12 Jahre (mit Auflagen)

Preise

Basispreis	20'950.– CHF
Preis Testfahrzeug	25'620.– CHF

Auszug Zubehör

- Lederausstattung
- Park-Pilot + Parkassistent
- 17" Roulette BiColor
- Sound System
- Metallic-Lackierung

Reifen Testfahrzeug	215/45R17 Conti Contact 5
Reifen Mindestgrösse	175/70R14

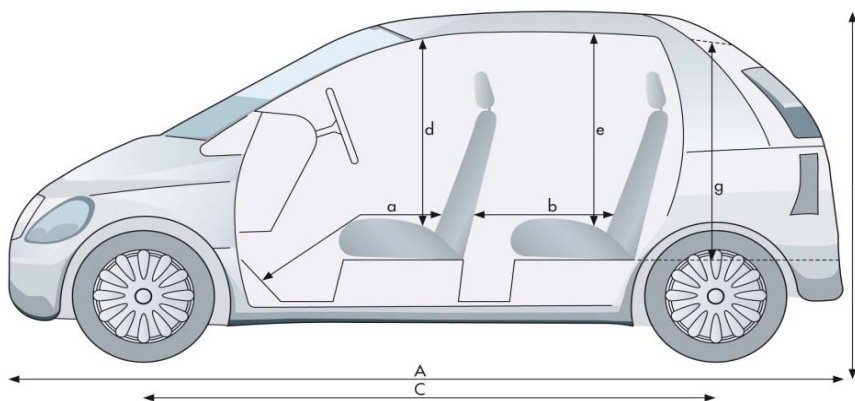

a von /bis 86 cm/110 cm

b von /bis 50 cm/74 cm

d 105 cm

e 90 cm

g 68 cm

A 370 cm

B 148 cm

C 231 cm

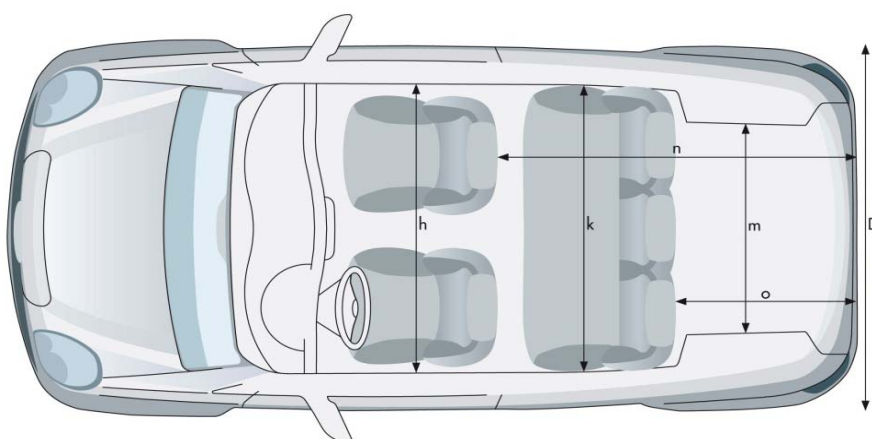

h 141 cm

k 124 cm

m 95 cm

n 113 cm

o 40 cm

D 172 cm

TESTWERTE

Motorleistung

Leistungsmessung TCS	76 kW
Abweichung zu Hersteller	+2.0 kW

Tachoabweichung

Bei 60 km/h	63 km/h Anzeige
Bei 80 km/h	83 km/h Anzeige
Bei 100 km/h	104 km/h Anzeige
Bei 120 km/h	124 km/h Anzeige

Gewichte:

Leergewicht Testfzg.	1205 kg
Abweichung zu Hersteller	+15 kg
Zuladung Testfzg.	275 kg

Beschleunigung 0 - 100 km/h

Herstellerangabe	11.5 s
Messung TCS	11.6 s

Elastizität (4-Gang)

60 - 100 km/h	11.6 s
80 - 120 km/h	12.1 s

Kilometerzähler Abweichung

Anzeige Fahrzeug	20000 m
Messwert	20440 m
1000 m effektiv sind	978 m Tacho

Bremsweg

(Mittelwert aus 10 Vollbremsungen mit 100 km/h)	
Bremsweg	37.7 m
Mittlere Verzögerung	10.2 m/s ²

Wendekreis

(Zwischen Mauern)	
Wendekreis links	10.9 m
Wendekreis rechts	10.9 m

Innengeräusche

bei 60 km/h	62 dB(A)
bei 80 km/h	65 dB(A)
bei 100 km/h	68 dB(A)
bei 120 km/h	72 dB(A)

Kosten

Stundenansatz laut BFS	CHF 145.-
Gratis Service	0 Jahre
	0 km

Service laut Hersteller

15000 km
12 Monate

Gesamtkosten für die Wartung

(bei 15'000 km/Jahr)	
bis 180'000 km	CHF 4'580.-

Betriebskosten

Bei 10'000 km/Jahr	0.73 CHF/km
Bei 15'000 km/Jahr	0.56 CHF/km
Bei 30'000 km/Jahr	0.38 CHF/km

Umweltaspekte

Normverbrauch (l/100km)			
	städtisc	ausserstädtisc	gesamt
Werk	6.6	4.2	5.1
TCS	7.3	4.3	5.4

Testverbrauch

6.5 l/100 km

CO₂-Ausstoss

Werksangabe	120 g/km
TCS-Messung	127 g/km
CH-Durchschnitt	153 g/km
Energieetikette	B

Übersicht

Einparken	vorne	1.06 m
	hinten	2.75 m
Sicht	vorne	2.66 m
	hinten	5.07 m

TCS BEWERTUNG

Fahrzeugausstattung	★★★★★
Sicherheitsausstattung	★★★★☆
Servicekosten	★★★★☆
Innengeräusche	★★★★☆
Übersicht	★★★★☆

Bremsweg	★★★★★
Normverbrauch Werk	★★★☆☆
Normverbrauch Test	★★★☆☆
Testverbrauch	★★★☆☆

VERGLEICHSTABELLE

	OPEL	FIAT	MINI	RENAULT
	ADAM 1.4 GLAM	500 1.4 S&S Lounge	One 1.6 Hatch	Twingo 1.2 TCe 100 Gordini GT
Preis (CHF)	20'950.–	21'890.–	22'500.–	19'800.–
Hubraum (cm ³)	1398	1368	1598	1149
Leistung (kW/PS)	74/100	74/100	72/98	75/102
Drehmoment (Nm/Umin)	130/4000	131/4250	153/3000	145/3000
Gesamtverbrauch 1999/100/EG (l/100km)	5.4 B(2)	5.8(1) E(2)	5.2(1) C(2)	5.7(1) D(2)
Innenlärm bei 120 km/h (dBA)	72	73(5)		73(6)
Betriebskosten(CHF/km) (3)	0.56	0.57	0.56	0.53
Bewertung Servicekosten (4)	★★★★☆	★★★☆☆	★★★★★	★★★★☆
Test Touring (Nummer/Jahr)	19/2013	1/2008(5)		20/2007(6)

(1) Wert laut Importeur

(2) Energieeffizienz laut Importeur

(3) Bei 15'000 km/Jahr

(4) Gesamtkosten auf 180'000 km bei jährlich 15'000 km

(5) Fiat 500 1.4 Lounge

(6) Renault Twingo GT TCE 100