

Ford Kuga 2.0 TDCi 4x4 Titanium



SEIT DER MARKTEINFÜHRUNG IM JAHR 2008 GEHÖRT DER FORD KUGA ZU DEN ERFOLGREICHSTEN IN SEINEM SEGMENT UND WAR 2011 DER MEISTVERKAUFTE KOMPACT-SUV IN DER SCHWEIZ. DER NEUE KUGA DER ZWEITEN GENERATION KOMMT DEUTLICH GESTRECKTER DAHER UND VERLIERT ETWAS VON DER MARKANTEN EIGENSTÄNDIGKEIT DES VORGÄNGERS. DAFÜR HAT ER SPEZIELL IM KOFFERRAUMVOLUMEN ZUGELEGT.

Positiv

- Vielseitige Einsatzmöglichkeiten
- Das Platzangebot vorne und hinten
- Grosser Kofferraum
- Gutes Preis/Leistungsverhältnis
- Die Fahreigenschaften
- Der Fahrkomfort

Negativ

- Kleines Navi-Display und zu weit entfernt
- Überladene Mittelkonsole
- Eingeschränkte Übersicht
- Verbrauch relativ hoch
- Fahrersitz, kurze Sitzfläche u. Seitenhalt
- Lenkung etwas zu leichtgängig

Präsentation:

Ein sportlich, eleganter Kompakt-SUV. Wirkt durchgestylt aus jedem Blickwinkel. Optisch gelungenes Interieur mit bekannten Komponenten aus dem Ford-Baukasten-System. Mit der Lederausstattung wirkt das Interieur recht gediegen.

Innenraum:

Im geräumigen und solide verarbeiteten Interieur ist das Platzangebot inkl. Kopf- und Beinfreiheit für alle Passagiere sehr gut bemessen. Mit der ausgeprägten Muldenform der Rücksitzlehne reisen hinten aber nur zwei Personen richtig bequem. Für einen Kompakt-SUV ist das Kofferraumvolumen mit 460 Liter gut bemessen und steigt bei abgeklappten Lehnen auf beachtliche 1650 Liter an. Für eine ebene Ladefläche kann der Boden bei Bedarf verstellt werden. Der Fahrkomfort, das Platzangebot und Ladevolumen, die Geländetauglichkeit und 2.1 Tonnen Anhängelast machen den Kuga zu einem vielseitigen Allrounder mit hohem Nutzwert.

Komfort:

Im Federungskomfort ist Ford ein ausgewogener Kompromiss zwischen sportlich straffer Grundabstimmung und schluckfreudiger Federung gelungen. Die optionalen Ledersitze sind vielseitig verstellbar und bequem, aber die Sitzfläche ist zu kurz und der Seitenhalt zu wenig ausgeprägt. Während das Multifunktionslenkrad in der Bedienung keine Rätsel aufgibt, ist die mit Knöpfen überladene Mittelkonsole und das kleine Navi-Display weniger bedienerfreundlich. Die serienmässige Komfortausstattung ist reichhaltig und als praktisch im Alltag erwies sich das Öffnen der Heckklappe mit einer Fussbewegung unter der Heckstosstange.



1



2



3



4

- 1 Wuchtiges Armaturenbrett mit bekannten Komponenten vom Focus, solide Verarbeitung.
- 2 Beachtliche 1653 Liter Volumen mit ebener Ladefläche, Ladeboden lässt sich verstellen.
- 3 Viel Platz im Fond, aber für lange Strecken reisen nur zwei Personen richtig bequem.
- 4 Kräftiger, durchzugsstarker Turbodiesel, aber nicht der sparsamste.

Fahrleistungen:

Trotz stattlichem Gewicht von 1.8 Tonnen sind die Fahrleistungen in Kombination mit dem 6-Gang Doppelkupplungsgetriebe insgesamt gut. Der Turbodiesel hat ein bulliges Drehmoment, ist durchzugsstark und läuft recht kultiviert. Aus niederen Touren reagiert er etwas verzögert im Ansprechverhalten und kommt dann umso vehementer mit kräftigem Antritt. Der Power-Shift-Automat ist gut auf den Motor abgestimmt und schaltet zügig und weich. Im Verbrauch ist der neue Kuga kein Sparkünstler.

Fahreigenschaften:

Im Handling zeigt sich der neue Kuga sehr fahraktiv und bietet mit der modernen Allradtechnik ein neutrales Kurvenverhalten. Erst bei forscher Fahrweise schiebt er etwas über die Vorderachse und neigt nach SUV-Manier zum leichten Aufschaukeln. Vom stattlichen Gewicht spürt man erstaunlich wenig. Die Lenkung ist genügend direkt und insgesamt präzise, aber etwas zu leichtgängig und passt nicht ganz zum «knackigen» Fahrwerk.

Sicherheit:

Die serienmässige Sicherheitsausrüstung ist vollständig und die zahlreichen optionalen Assistenz-Systeme steigern den Sicherheitsstandard zusätzlich. Bei den Bremsmessungen überzeugte der Kuga mit sehr guten 35.7 Meter Bremsweg. Mit der etwas eingeschränkten Übersicht sind Parksensoren eine gute Investition.

Spezielles:

FAHRZEUGDATEN

Motor:

Hubraum	1997 ccm
Zylinder	4
Ventile pro Zylinder	4
Aufladung	ja
Max. Leistung	kW
Max. Drehmoment	340/2000 Nm/Umin

Kraftübertragung:

Getriebe:	a6
Antrieb:	4x4

Karosserie:

Karosserieform:	SUV
Leergewicht lt. Hersteller	1778 kg
Max. Anhängelast	2100 kg
Kofferraumvol. klein	456 Liter
Kofferraumvol. gross	1653 Liter

Garantie:

Allg. Werksgarantie	2 Jahre
Mobilitätsgarantie	Autoleben lang
Rostschutzgarantie:	12 Jahre (mit Auflagen)

Preise:

Basispreis:	42'000.– CHF
Preis Testfahrzeug:	50'395.– CHF

Auszug Zubehör:

- Sony SD Navigationssystem
- Driver Assistance Pack
- Leder-Ausstattung
- Panoramadach
- 19 Zoll Leichtmetallfelgen

Reifen Testfahrzeug	235/45R19 Conti Sp.Contact
Reifen Mindestgrösse	215/65R16

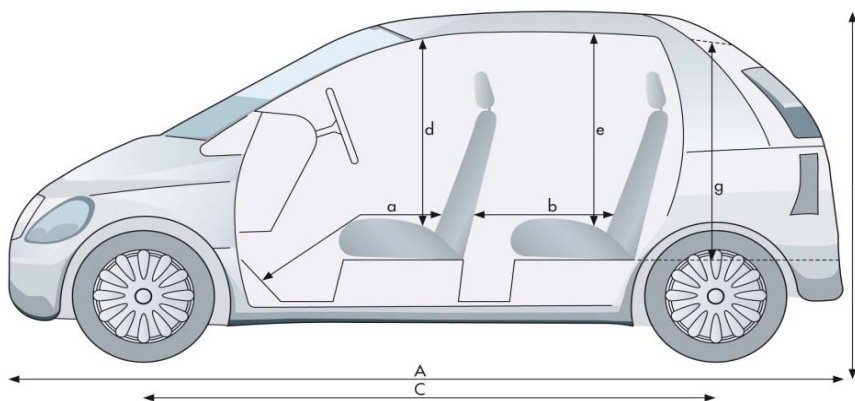

a von /bis 88 cm/112 cm

b von /bis 62 cm/88 cm

d 105 cm

e 102 cm

g 82 cm

A 452 cm

B 168 cm

C 269 cm

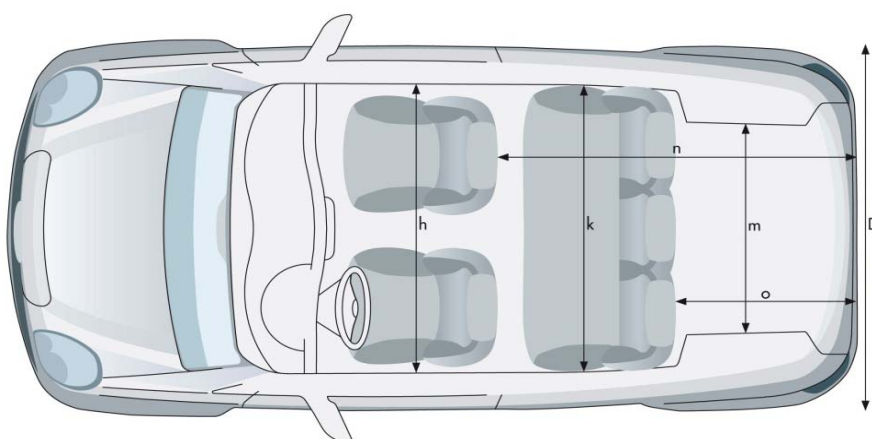

h 147 cm

k 148 cm

m 104 cm

n 170 cm

o 82 cm

D 184 cm

TESTWERTE

Motorleistung:

Leistungsmessung TCS	kW
Abweichung zu Hersteller	+0.0 kW

Tachoabweichung:

Bei 60 km/h	63 km/h Anzeige
Bei 80 km/h	84 km/h Anzeige
Bei 100 km/h	104 km/h Anzeige
Bei 120 km/h	124 km/h Anzeige

Gewichte:

Leergewicht Testfzg.	1865 kg
Abweichung zu Hersteller	+87 kg
Zuladung Testfzg.	365 kg

Beschleunigung 0 - 100 km/h

Herstellerangabe	10.4 s
Messung TCS	10.1 s

Elastizität (Fahrstufe «D»)

60 - 100 km/h	5.7 s
80 - 120 km/h	7.5 s

Kilometerzähler Abweichung

Anzeige Fahrzeug	20'000 m
Messwert	19936 m
1000 m effektiv sind	1003 m Tacho

Bremsweg

(Mittelwert aus 10 Vollbremsungen mit 100 km/h)	
Bremsweg	35.7 m
Mittlere Verzögerung	10.8 m/s ²

Wendekreis

(Zwischen Mauern)	
Wendekreis links	11.7 m
Wendekreis rechts	11.7 m

Innengeräusche

bei 60 km/h	59 dB(A)
bei 80 km/h	62 dB(A)
bei 100 km/h	66 dB(A)
bei 120 km/h	69 dB(A)

Kosten

Stundenansatz laut BFS	CHF 145.–
Gratis Service	0 Jahre
	0 km

Service laut Hersteller

15000 km
12 Monate

Gesamtkosten für die Wartung

(bei 15'000 km/Jahr)	
bis 180'000 km	CHF 4'536.–

Betriebskosten

Bei 10'000 km/Jahr	1.07 CHF/km
Bei 15'000 km/Jahr	0.81 CHF/km
Bei 30'000 km/Jahr	0.55 CHF/km

Umweltaspekte

Normverbrauch (l/100km)			
	städtisc	ausserstädtisc	gesamt
Werk	7.4	5.5	6.2
TCS	0	0	0

Testverbrauch

7.6 l/100 km

CO₂-Ausstoss

Werksangabe	162 g/km
TCS-Messung	0 g/km
CH-Durchschnitt	153 g/km
Energieetikette	D

Übersicht

Einparken	vorne	1.51 m
	hinten	7.80 m
Sicht	vorne	3.50 m
	hinten	14.80 m

TCS BEWERTUNG

Fahrzeugausstattung	★★★★★
Sicherheitsausstattung	★★★★★
Servicekosten	★★★★☆
Innengeräusche	★★★★☆
Übersicht	★★★☆☆

Bremsweg	★★★★★
Normverbrauch Werk	☆☆☆☆☆
Normverbrauch Test	★★★★☆
Testverbrauch	★★★☆☆

VERGLEICHSTABELLE

	FORD	MAZDA	RENAULT	VW
	Kuga 4x4 2.0 TDCi Titanium Aut.	CX-5 2.2 D AWD Revolution Aut.	Koleos 2.0 dCi 4x4 Exception Aut.	Tiguan 2.0 TDI 4M Sp.&Style Aut.
Preis (CHF)	42'000.–	44'100.–	42'600.–	43'800.–
Hubraum (cm³)	1997	2191	1995	1968
Leistung (kW/PS)	120/163	129/175	110/150	130/177
Drehmoment (Nm/Umin)	340/2000	420/2000	320/2000	380/1750
Gesamtverbrauch 1999/100/EG (l/100km)	6.2(1) D(2)	5.5(1) B(2)	7.1(1) E(2)	6.0(1) C(2)
Innenlärm bei 120 km/h (dBA)	69	68(5)	68(6)	69(7)
Betriebskosten(CHF/km) (3)	0.81	0.84	0.84	0.83
Bewertung Servicekosten (4)	★★★★☆	★★★☆☆	★★★☆☆	★★★★☆
Test Touring (Nummer/Jahr)	18/2013	17/2012(5)	15/2008(6)	6/2008(7)

(1) Wert laut Importeur

(2) Energieeffizienz laut Importeur

(3) Bei 15'000 km/Jahr

(4) Gesamtkosten auf 180'000 km bei jährlich 15'000 km

(5) Mazda CX-5 2.2 D Revolution

(6) Renault Koleos 2.0 dCi Dynamique

(7) VW Tiguan 1.4 TSi