

Citroën C4 Picasso THP 155 EXCLUSIVE



IM VERGLEICH ZUM VORGÄNGER IST DER NEUE C4 PICASSO DER DRITTEN GENERATION VIER ZENTIMETER KÜRZER, ABER MIT DEM FAST SECHS ZENTIMETER LÄNGEREN RADSTAND HAT ER IM PLATZANGEBOT UND LADEVOLUMEN NOCHMAL ZUGELEGT. IM INTERIEUR SETZT CITROEN ANSTELLE KLASSISCHER INSTRUMENTE AUF EINEN GROSSEN HD-BILDSCHIRM, SOWIE EINEN MONITOR MIT TOUCHSCREEN-BEDIENUNG.

Positiv

- Modernes, eigenständiges Design
- Das Preis/Leistungsverhältnis
- Geräumiges Interieur, gute Variabilität
- Reichhaltige Komfortausstattung
- Zahlreiche Assistenzsysteme
- Sehr niedriger Geräuschpegel

Negativ

- Zu lange Gesamtübersetzung
- Gangabstufung schmälert den Durchzug
- Sitze mit wenig Seitenführung
- Lenkung um Mittellage indirekt, gefühllos
- Nur zwei Jahre Wergarantie
- Touchscreen-Bedienung gewöhnungsbedürftig

Präsentation:

Im Vergleich zum Vorgänger wirkt der neue C4 eleganter und mit den kurzen Überhängen auch deutlich kompakter. Eigenständiges Design, speziell die Front ist originell. Das spezielle Interieur mit dem grossen Monitor anstelle klassischer Rundinstrumente passt zum Wagenäusseren.

Innenraum:

Eine Stärke des C4 ist das Platzangebot, die Variabilität und die optimale Raumausnutzung. Die Platzverhältnisse vorne sind sehr gut und auch im Fond ist ausreichend Platz für drei Erwachsene, einzig im Schulterbereich wird es etwas eng. Mit den längs verschiebaren Einzelrücksitzen inkl. Lehnenverstellung bietet das Sitzsystem je nach Platz- oder Raumbedarf eine optimale Lösung. Bei abgeklappten Rücksitzen entsteht eine ebene Ladefläche mit beachtlichen 1709 Liter Ladevolumen. Praktisch zum Beladen sind auch die breite Ladeöffnung, bzw. die tiefe Ladekante. Für Kleinkram sind zahlreiche Staufächer vorhanden.

Komfort:

Wie es sich für einen Familien-Van gehört, ist die Federung schluckfreudig und auf Komfort ausgelegt. Die vielseitig verstellbaren Ledersitze sind auf langen Strecken bequem, aber der Seitenhalt ist nur mässig, dafür ist die Massagefunktion recht angenehm. Auffallend sind die sehr niedrigen Innengeräusche mit dem kultivierten Triebwerk. Die serienmässige Komfortausstattung ist sehr reichhaltig, aber die Bedienung am Touchscreen-Monitor mittels Sensortasten ist gewöhnungsbedürftig. Etwas überladen ist das Multifunktions-Lenkrad mit den fummeligen Rollenschaltern.



1



2



3



4

- 1 Das helle Interieur mit grossen Glasflächen vermittelt ein luftiges Raumgefühl.
- 2 Neue Wege: Zwei Monitore für Information und Funktionen mit Touchscreen-Bedienung.
- 3 Über 1700 Liter Ladevolumen mit drei abklappbaren und längs verschiebbaren Einzelsitzen.
- 4 Das bekannte 1.6-Liter-Turbotriebwerk ist kräftig, sehr laufig und sparsam.

Fahrleistungen:

Die Fahrleistungen mit dem bekannten 1.6-Liter-Triebwerk sind insgesamt gut, allerdings drückt die sehr lange Gesamtübersetzung auf das Temperament. Wenn Leistung gefordert wird, zieht er ab ca. 1800/min kräftig an, ist drehfreudig und läuft sehr kultiviert, aber ab dem vierten Gang aus 80 km/h ist der Durchzug nur noch mässig. Positiv mit den tiefen Drehzahlen ist hingegen der Verbrauch, speziell auf der Autobahn. Die Schaltung ist ausreichend präzise.

Fahreigenschaften:

Trotz komfortabler Abstimmung geht der C4 für einen Van ganz flott um die Kurven und bietet ein problemloses Fahrverhalten. Er untersteuert wenig und hat eine gute Traktion aus den Kurven. Die Lenkung dürfte direkter ansprechen und wirkt um die Mittellage etwas gefühllos.

Sicherheit:

Die Sicherheitsausrüstung ist komplett und mit den zahlreichen Assistenz-Systemen liegt der Sicherheitsstandard hoch. Beim Bremstest aus 100 km/h erwiesen sich die Bremsen mit hervorragenden 35.4 Meter Bremsweg als sehr wirkungsvoll. Mit den grosszügigen Fensterflächen ist auch die Rundumsicht gut.

Spezielles:

FAHRZEUGDATEN

Motor:

Hubraum	1598 ccm
Zylinder	4
Ventile pro Zylinder	4
Aufladung	ja
Max. Leistung	115 kW
Max. Drehmoment	240/1400 Nm/Umin

Kraftübertragung:

Getriebe:	m6
Antrieb:	Front

Karosserie:

Karosserieform:	Van
Leergewicht lt. Hersteller	1493 kg
Max. Anhängelast	1620 kg
Kofferraumvol. klein	537 Liter
Kofferraumvol. gross	1709 Liter

Garantie:

Allg. Werksgarantie	2 Jahre
Mobilitätsgarantie	2 Jahre
Rostschutzgarantie:	12 Jahre (mit Auflagen)

Preise:

Basispreis:	36'600.– CHF
Preis Testfahrzeug:	44'270.– CHF

Auszug Zubehör:

- Paket Leder Club
- Xenon Scheinwerfer
- Metallic-Lackierung
- Paket Gelassenheit
- HiFi-System by JBL

Reifen Testfahrzeug	205/55R17 Michelin Primacy
Reifen Mindestgrösse	205/60R16

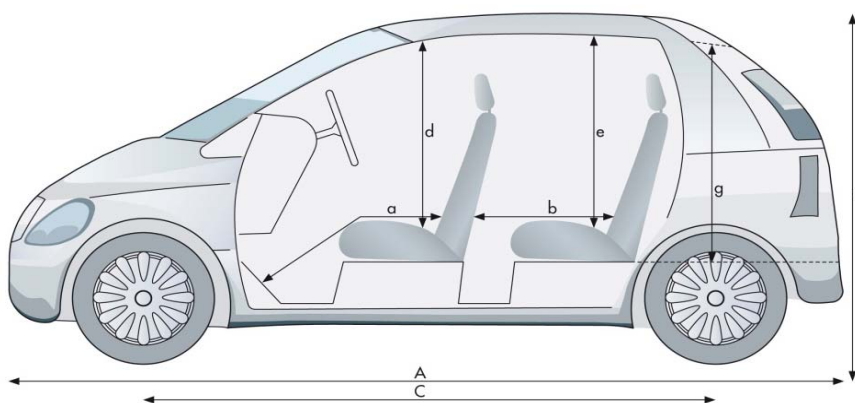

a von /bis 90 cm/113 cm

b von /bis 62 cm/89 cm

d 110 cm

e 97 cm

g 96 cm

A 443 cm

B 161 cm

C 279 cm

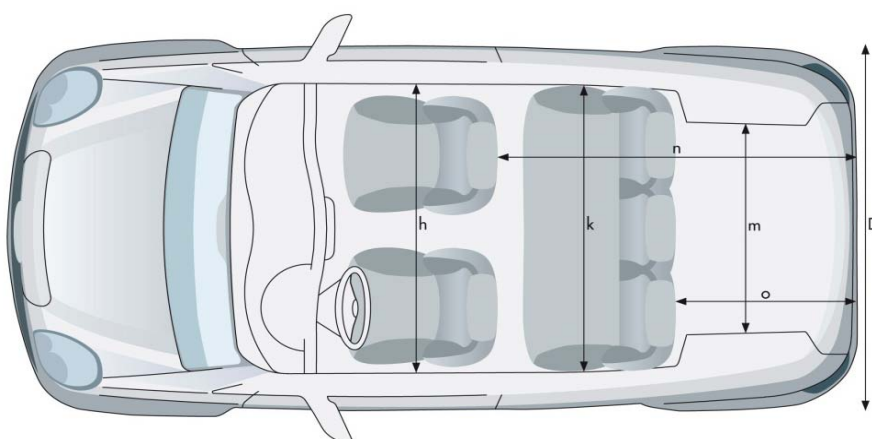

h 150 cm

k 149 cm

m 117 cm

n 168 cm

o 96 cm

D 183 cm

TESTWERTE

Motorleistung:

Leistungsmessung TCS	122 kW
Abweichung zu Hersteller	+7.0 kW

Tachoabweichung:

Bei 60 km/h	63 km/h Anzeige
Bei 80 km/h	83 km/h Anzeige
Bei 100 km/h	103 km/h Anzeige
Bei 120 km/h	123 km/h Anzeige

Gewichte:

Leergewicht Testfzg.	1565 kg
Abweichung zu Hersteller	+72 kg
Zuladung Testfzg.	375 kg

Beschleunigung 0 - 100 km/h

Herstellerangabe	9.0 s
Messung TCS	9.5 s

Elastizität (4-Gang)

60 - 100 km/h	9.1 s
80 - 120 km/h	9.7 s

Kilometerzähler Abweichung

Anzeige Fahrzeug	20'000 m
Messwert	20270 m
1000 m effektiv sind	987 m Tacho

Bremsweg

(Mittelwert aus 10 Vollbremsungen mit 100 km/h)	
Bremsweg	35.4 m
Mittlere Verzögerung	10.9 m/s ²

Wendekreis

(Zwischen Mauern)	
Wendekreis links	11.1 m
Wendekreis rechts	11.0 m

Innengeräusche

bei 60 km/h	56 dB(A)
bei 80 km/h	59 dB(A)
bei 100 km/h	63 dB(A)
bei 120 km/h	66 dB(A)

Kosten

Stundenansatz laut BFS	CHF 145.-
Gratis Service	0 Jahre
	0 km

Service laut Hersteller

20000 km
12 Monate

Gesamtkosten für die Wartung

(bei 15'000 km/Jahr)	
bis 180'000 km	CHF

Betriebskosten

Bei 10'000 km/Jahr	1.01 CHF/km
Bei 15'000 km/Jahr	0.77 CHF/km
Bei 30'000 km/Jahr	0.53 CHF/km

Umweltaspekte

Normverbrauch (l/100km)			
	städtisc	ausserstädtisc	gesamt
Werk	8.2	4.8	6.0
TCS	8.2	4.8	6.0

Testverbrauch

7.1 l/100 km

CO₂-Ausstoss

Werksangabe	139 g/km
TCS-Messung	139 g/km
CH-Durchschnitt	153 g/km
Energieetikette	C

Übersicht

Einparken	vorne	1.92 m
	hinten	4.82 m
Sicht	vorne	3.69 m
	hinten	9.44 m

TCS BEWERTUNG

Fahrzeugausstattung	★★★★★
Sicherheitsausstattung	★★★★★
Servicekosten	★★☆☆☆
Innengeräusche	★★★★★
Übersicht	★★★★☆

Bremsweg	★★★★★
Normverbrauch Werk	★★★★☆
Normverbrauch Test	★★★★☆
Testverbrauch	★★★☆☆

VERGLEICHSTABELLE

	CITROEN	FORD	TOYOTA	VW
	C4 Picasso 1.6 THP Exclusive	Grand C-Max 1.6 SCTi Titanium	Verso 1.8 Sol	Touran 1.4 Tsi Highline
Preis (CHF)	36'600.–	35'100.–	35'600.–	35'500.–
Hubraum (cm³)	1598	1596	1798	1390
Leistung (kW/PS)	115/156	134/182	108/147	103/140
Drehmoment (Nm/Umin)	240/1400	240/1600	180/4000	220/1250
Gesamtverbrauch 1999/100/EG (l/100km)	6.0 C(2)	6.4 (1) D(2)	6.8 (1) D(2)	6.8 (1) E(2)
Innenlärm bei 120 km/h (dBA)	66	69(5)	70(6)	0
Betriebskosten(CHF/km) (3)	0.77	0.73	0.75	0.71
Bewertung Servicekosten (4)	★★☆☆☆	★★★★☆	★★★★☆	★★★★★
Test Touring (Nummer/Jahr)	17/2013	6/2011(5)	16/2009(6)	0

(1) Wert laut Importeur

(2) Energieeffizienz laut Importeur

(3) Bei 15'000 km/Jahr

(4) Gesamtkosten auf 180'000 km bei jährlich 15'000 km

(5) Ford Grand C-Max 1.6 Ti-VCT

(6) Toyota Verso 1.8 Sol Premium