

Citroën C4 Cactus Shine Edition



MIT DEM C4 CACTUS SCHLÄGT CITROËN EINEN UNKONVENTIONELLEN WEG DES AUTOMOBILBAUS EIN. DAS AUFFÄLLIGE DESIGN UND DIE SCHWIERIG EINZUORDNENDE KAROSSERIEFORM ZIEHEN DIE BLICKE AN. DER FOKUS AUF LEICHTBAU HILFT TREIBSTOFF ZU SPAREN, BEDINGT ABER AUCH KOMPROMISSBEREITSCHAFT.

Positiv

- Ausgefallenes Design mit Hingucker-Effekt
- Sehr gutes Preis-Leistungsverhältnis
- Sehr niedriger Verbrauch
- Hoher Fahrkomfort (Fahrwerk, Sitze, Ausstattung)
- Niedriges Leergewicht
- Sehr gute Bremsleistung

Negativ

- Hackeliges 5-Gang-Getriebe mit langen Schaltwegen
- Schwache Garantieleistungen (Garantieverlängerung möglich)
- Rundumsicht schlecht, besonders nach hinten
- Bedienung Touch-Screen ist gewöhnungsbedürftig
- Fahrleistungen sind knapp für die Topmotorisierung
- Lenkung ist synthetisch und indirekt

Präsentation

Der Citroën C4 Cactus ist ein absoluter Hingucker, ob er nun gefällt oder nicht. Die seitlichen "Airbumps" sowie die bereits vom C4 Picasso bekannte Frontpartie sind speziell und fallen auf. Ob der C4 Cactus nun als Kombi, als Van oder als SUV gilt, ist unklar. Crossover trifft wohl am ehesten zu.

Innenraum

Auch der Innenraum ist alles andere als konventionell. Die Informationen für den Fahrer werden auf einem Infodisplay hinter dem Lenkrad und einem Touch-Screen angezeigt. Es gibt nur die wichtigsten Knöpfe und Schalter. Der Rest wird über den Touch-Screen bedient, was etwas gewöhnungsbedürftig ist. Die Materialien sind ansprechend und gut verarbeitet. Die Sitze sind ausgesprochen bequem. Die Platzverhältnisse vorne sind sehr gut, hinten mangelt es etwas an Kopffreiheit. Dadurch, dass der Beifahrerairbag im Dachhimmel integriert ist, kann ein grosses Handschuhfach realisiert werden. Die Rücksitzbank ist nur komplett umlegbar und das Lenkrad nur in der Höhe verstellbar. Das Kofferraumvolumen ist angemessen, die Variabilität aber nur befriedigend.

Komfort

Nach dem ersten Einsteigen fallen als erstes die breiten und bequemen Sitze sowie das gute Raumgefühl auf. "Mal wieder ein richtiger Franzose", ist man geneigt zu sagen. Das Fahrwerk ist eindeutig auf Komfort getrimmt, wodurch Unebenheiten der Fahrbahn und Bodenwellen gut ausgebügelt werden. Lediglich die 17-Zoll-Räder rollen etwas hart ab. Die objektiven Messwerte zeigen einen sehr geringen Innenraum-Geräuschpegel. Subjektiv werden auf der Autobahn aber Windgeräusche deutlich hörbar. Die Komfortausstattung ist nicht gerade üppig, das Wesentliche wie Licht- und Scheibenwischerautomatik, automatische Klimaanlage sowie ein Tempomat sind aber mit an Bord.



1



2



3



4

- 1 Übersichtliches Bedienkonzept mit wenig Schaltern und einem grossen Touch-Screen.
- 2 Grosser Kofferraum, jedoch nur komplett umklappbare Rücksitzbank und keine ebene Ladefläche möglich.
- 3 Das manuelle 5-Gang Getriebe ist unpräzise und hackelig zu schalten.
- 4 Gewichtsreduzierung überall - hinten gibt es nur Ausstellfenster.

Fahrleistungen

Die Fahrleistungen sind mit dem 100 PS Dieselmotor nicht berauschend. Die dennoch zufriedenstellende Beschleunigung von 0 auf 100 km/h in 11.0 s ist dem geringen Leergewicht von 1240 kg zuzuschreiben. Zusammen mit dem komfortablen Fahrwerk lässt's sich wunderbar "cruisen". Das Dieselaggregat erfüllt die strenge Abgasnorm Euro 6. Dies dank Partikelfilter und Harnstoffeinspritzung (AdBlue). Das manuelle 5-Gang-Getriebe ist leider etwas hackelig zu schalten und die Gangspreizung ist gross geraten. Ausgesprochen gut ist der Verbrauch, welcher ohne Anstrengungen unter 4.0 l/100km gehalten werden kann.

Spezielles

Zur Reduzierung des Leergewichtes wurde bewusst auf einige Details verzichtet. So sind an den hinteren Türen nur Ausstellfenster zu finden, die Rücksitzbank lässt sich nicht getrennt abklappen oder das Lenkrad nur in der Höhe verstellen. Aber Hand aufs Herz, vermissen tut man dies nur selten. Definitiv eine Entwicklung in anstrengenswerter Richtung.

Fahreigenschaften

Das komfortable Fahrwerk lässt durchaus zügiges Kurvenfahren zu, neigt aber schon bald zum Untersteuern und vermittelt keinen grossen Fahrspass. Zudem ist die Lenkung stark unterstützt und eher synthetisch, wodurch von der Strasse wenig Rückmeldung spürbar ist. Die Übersicht nach vorne und besonders auch nach hinten ist relativ schlecht. Parksensoren und die Rückfahrkamera mit guter Auflösung sind hilfreich.

Sicherheit

Der Citroën C4 Cactus befindet sich auf zeitgemässen Sicherheitsniveau. Speziell ist der Beifahrerairbag, welcher im Dachhimmel untergebracht ist. Besonders gut ist der gemessene Bremsweg von 35.6 Meter aus 100 km/h mit halber Zuladung.

FAHRZEUGDATEN

Motor

Hubraum	1560 ccm
Zylinder	4
Ventile pro Zylinder	4
Aufladung	ja
Max. Leistung	73 kW
Max. Drehmoment	254/1750 Nm/Umin

Kraftübertragung

Getriebe	m5
Antrieb	Front

Karosserie

Karosserieform	Crossover
Leergewicht lt. Hersteller	1196 kg
Max. Anhängelast	825 kg
Kofferraumvol. klein	358 Liter
Kofferraumvol. gross	1170 Liter

Garantie

Allg. Werksgarantie	2 Jahre
Mobilitätsgarantie	2 Jahre
Rostschutzgarantie	12 Jahre (mit Auflagen)

Preise

Basispreis	27'950.– CHF
Preis Testfahrzeug	29'450.– CHF

Auszug Zubehör

- Panorama Glasdach
- eTouch (E-Cal, B-Cal)
- Perlmutter-Lackierung

Reifen Testfahrzeug	205/50R17 Goodyear Ef. Gripp
Reifen Mindestgrösse	195/65R15

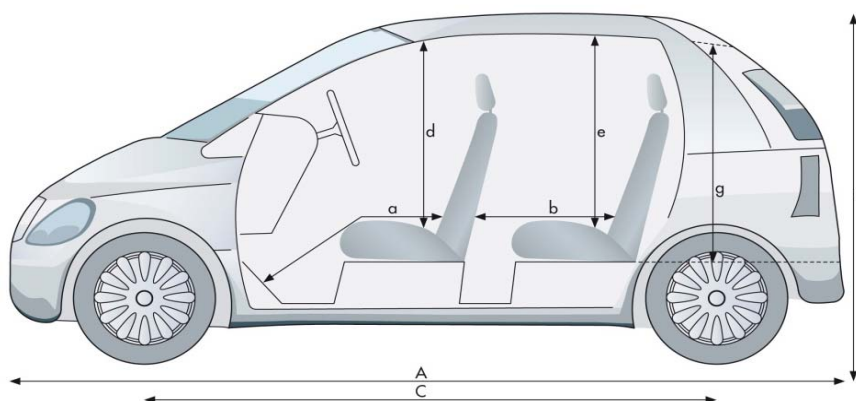

a von /bis 91 cm/113 cm

b von /bis 56 cm/81 cm

d 113 cm

e 94 cm

g 73 cm

A 416 cm

B 154 cm

C 259 cm

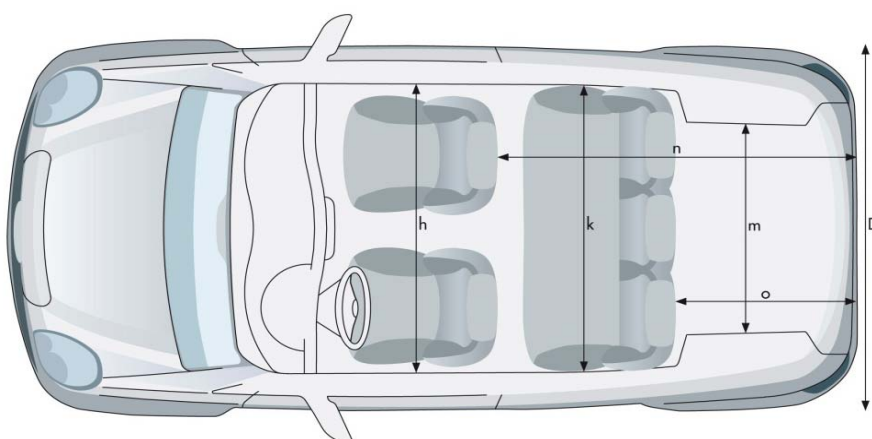

h 143 cm

k 142 cm

m 104 cm

n 153 cm

o 74 cm

D 173 cm

TESTWERTE

Motorleistung

Leistungsmessung TCS	75 kW
Abweichung zu Hersteller	+2.0 kW

Tachoabweichung

Bei 60 km/h	62 km/h Anzeige
Bei 80 km/h	82 km/h Anzeige
Bei 100 km/h	102 km/h Anzeige
Bei 120 km/h	121 km/h Anzeige

Gewichte

Leergewicht Testfzg.	1245 kg
Abweichung zu Hersteller	+49 kg
Zuladung Testfzg.	365 kg

Beschleunigung 0 - 100 km/h

Herstellerangabe	10.7 s
Messung TCS	11.0 s

Elastizität (im 4. Gang)

60 - 100 km/h	9.4 s
80 - 120 km/h	9.7 s

Kilometerzähler Abweichung

Anzeige Fahrzeug	20'000 m
Messwert	20200 m
1000 m effektiv sind	0 m Tacho

Bremsweg

(Mittelwert aus 10 Vollbremsungen mit 100 km/h)	
Bremsweg	35.7 m
Mittlere Verzögerung	10.8 m/s ²

Wendekreis

(Zwischen Mauern)	
Wendekreis links	11.3 m
Wendekreis rechts	11.1 m

Innengeräusche

bei 60 km/h	59 dB(A)
bei 80 km/h	62 dB(A)
bei 100 km/h	65 dB(A)
bei 120 km/h	68 dB(A)

Kosten

Stundenansatz laut BFS	CHF 145.-
Gratis Service	0 Jahre 0 km

Service laut Hersteller

25000 km 12 Monate

Gesamtkosten für die Wartung

(bei 15'000 km/Jahr) bis 180'000 km	CHF 6'333.-
--	-------------

Betriebskosten

Bei 10'000 km/Jahr	0.83 CHF/km
Bei 15'000 km/Jahr	0.62 CHF/km
Bei 30'000 km/Jahr	0.42 CHF/km

Umweltaspekte

Normverbrauch: l/100km (1999/100/EG)	
	städtisch ausserstädtisch gesamt
Werk	3.8 3.2 3.4
TCS	3.9 3.3 3.5

Testverbrauch

4.8 l/100 km

CO₂-Ausstoss

Werksangabe	89 g/km
TCS-Messung	92 g/km
CH-Durchschnitt	148 g/km
Energieetikette	A

Übersicht

Einparken	vorne	1.77 m
	hinten	5.65 m
Sicht	vorne	4.06 m
	hinten	11.50 m

TCS BEWERTUNG

Fahrzeugausstattung	★★★★☆
Sicherheitsausstattung	★★★★☆
Servicekosten	★★★☆☆
Innengeräusche	★★★★★
Übersicht	★★★☆☆

Bremsweg	★★★★★
Normverbrauch Werk	★★★★★
Normverbrauch Test	★★★★★
Testverbrauch	★★★★☆

VERGLEICHSTABELLE

	CITROËN	MINI	KIA	RENAULT
	C4 Cactus 1.6 Blue Hdi Shine Edition	Countryman 1.6 D One	Soul 1.6 CRDi Style	Capture 1.5 dCi Privilège
Preis (CHF)	27'950.–	28'800.–	30'950.–	26'650.–
Hubraum (cm³)	1560	1598	1582	1461
Leistung (kW/PS)	73/100	66/90	94/128	66/90
Drehmoment (Nm/Umin)	254/1750	215/1750	260/1'900	220/1'750
Gesamtverbrauch 1999/100/EG (l/100km)	3.5 A(2)	4.2(1) A(2)	4.8(1) C(2)	3.6(1) A(2)
Innenlärm bei 120 km/h (dBA)	68	–	72(5)	–
Betriebskosten(CHF/km) (3)	0.62	0.61	–	0.59
Bewertung Servicekosten (4)	★★☆☆☆	★★★★★	–	★★★★☆
Test Touring (Nummer/Jahr)	15/2014	–	17/2009(5)	–

(1) Wert laut Importeur

(2) Energieeffizienz laut Importeur

(3) Bei 15'000 km/Jahr

(4) Gesamtkosten auf 180'000 km bei jährlich 15'000 km

(5) Kia Soul 1.6 CVVT Trend